

KETER[®]



WWW.KETER.COM

MULTI DINE

Assembly Instructions | Instructions de Montage |
Montageanleitung | Instrucciones de Montaje | Istruzioni di
montaggio | Montagevoorschrift | Instruções de montagem

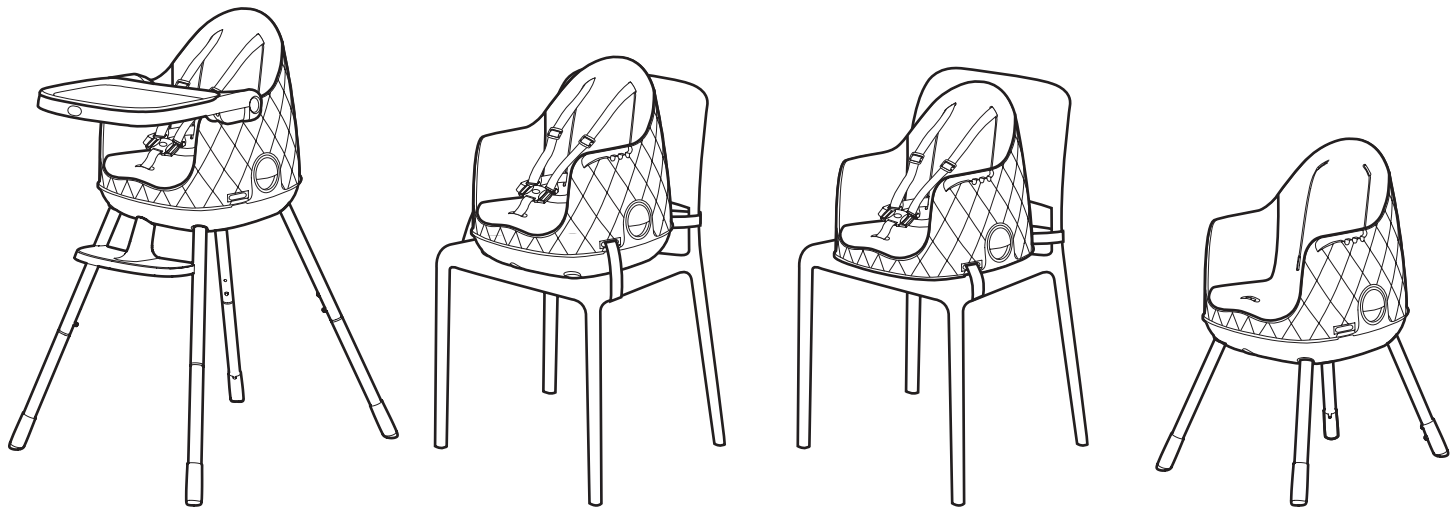

(EN) 3 in 1 easy-pack high chair

(ES) 3 en 1 fácil de guardar

(FR) Chaise haute 3 en 1 facile à ranger Trona

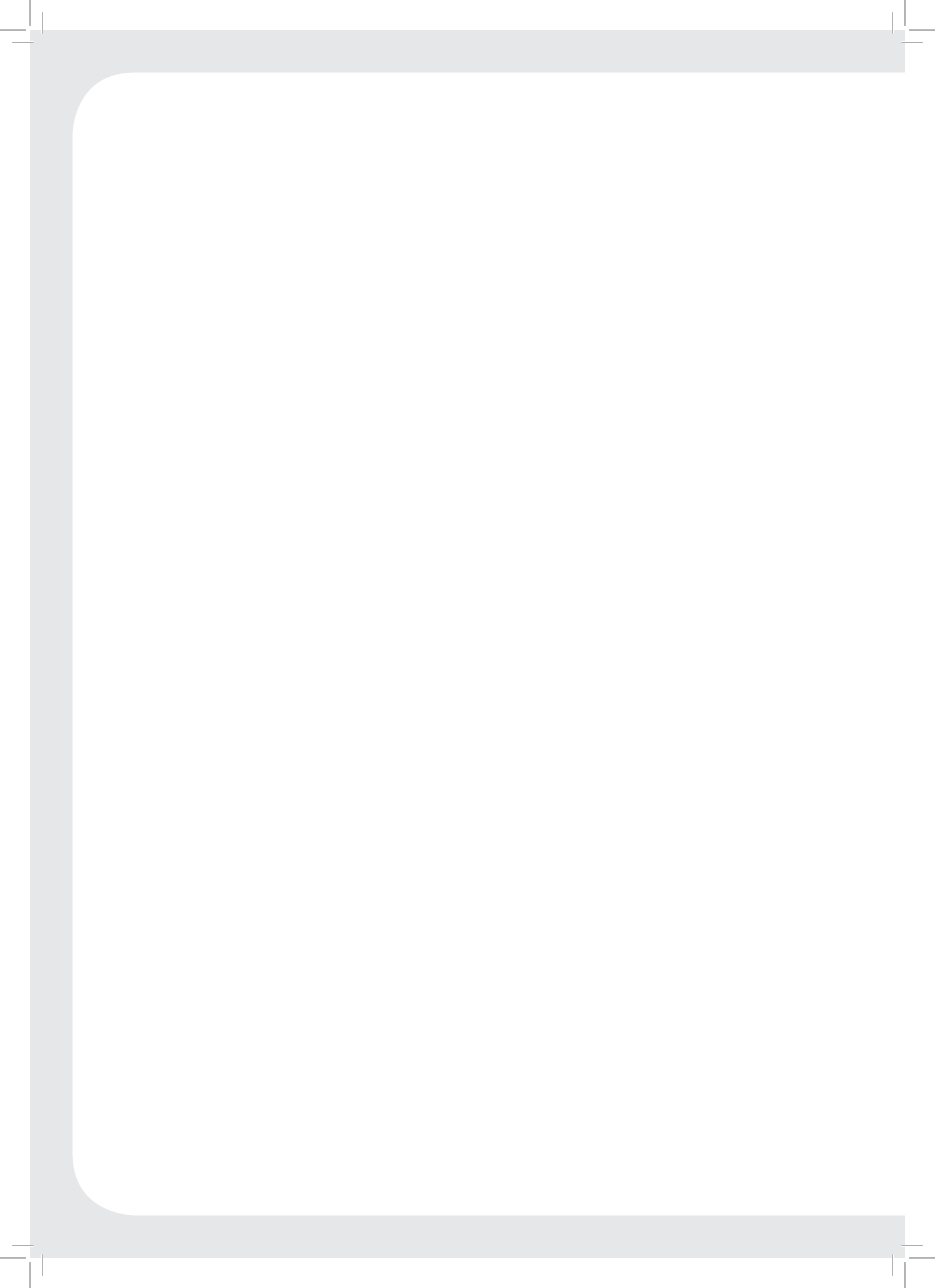

WARNINGS (EN)

IMPORTANT! KEEP FOR FUTURE REFERENCE

High Chair Mode:

- WARNING: adult assembly required
- WARNING: Do not leave the child unattended.
- WARNING: Make sure that the harness is correctly fitted.
- WARNING: Do not use the high chair unless all components are correctly fitted and adjusted.
- WARNING: Beware the risk of open fire and other sources of strong heat such as electric bar fires, gas fires, etc., in the vicinity of the high chair.
- This high chair is only suitable for children who can sit up unaided.
- Do not use the high chair if any part is broken, torn or missing.
- The Multi Dine can be cleaned using warm water and a mild soap. Never use bleach or abrasive cleaners.
- The high chair is suitable from the age of 6 months to 3 years.

Booster Seat Mode:

- Never leave the child unattended.
- Always use the restraint system and ensure it is correctly fitted before use.
- Always use the chair attachment system and ensure it is correctly fitted before use.
- Always check the security and stability of the chair mounted seat on the adult chair before use.
- Never allow a child to push away from a table or any other structure, as this can cause the adult chair bearing the booster seat to tip over.
- Do not use accessories or replacement parts other than those approved by the manufacturer.
- This product is only suitable for children aged up to 3 years and with a maximum weight of 15 Kg who are able to sit up unaided.
- Minimum adult chair dimensions: Width 42.5 X Length 42.5 X Backrest 44 cm.
- Do not use this chair mounted seat on stools or benches.
- Do use the chair mounted seat if any part is broken, torn or missing.
- The Multi Dine can be cleaned using warm water and a mild soap. Never use bleach or abrasive cleaners.
- Complies with EN 16120:2012.

Child Seat Mode:

- This product is intended for children able to sit up unaided and up to 5 years or a maximum weight of 25 kg/55 lbs.
- The Multi Dine can be cleaned using warm water and a mild soap. Never use bleach or abrasive cleaners.

ATTENTION (FR)

IMPORTANT! À CONSERVER POUR TOUTE RÉFÉRENCE FUTURE

Mode Chaise Haute :

- AVERTISSEMENT : Le montage doit être effectué par un adulte
- AVERTISSEMENT : ne laissez pas l'enfant sans surveillance.
- AVERTISSEMENT : assurez-vous que le harnais soit correctement réglé.
- AVERTISSEMENT : n'utilisez pas la chaise haute à moins que tous les éléments ne soient correctement réglés et ajustés.
- AVERTISSEMENT : méfiez-vous des risques causés par le feu et les autres sources de forte chaleur comme les chauffages électriques ou à gaz, etc., à proximité de la chaise haute.
- Cette chaise haute ne convient qu'aux enfants pouvant se tenir assis tout seul.
- N'utilisez pas la chaise haute si un élément est cassé, déchiré ou manquant.
- Le Multi Dine peut être nettoyé avec de l'eau chaude et du savon doux. N'utilisez jamais de produits d'entretien abrasifs ni d'eau de Javel.
- La chaise haute convient pour les enfants de 6 mois à 3 ans.

Mode Réhausseur :

- Ne laissez pas l'enfant sans surveillance.
- Utilisez toujours le système de retenue et assurez-vous qu'il soit bien en place avant d'utiliser la chaise.
- Utilisez toujours le système d'attache et assurez-vous qu'il soit bien en place avant d'utiliser la chaise.
- Vérifiez toujours la sécurité et la stabilité du siège monté sur la chaise avant de l'utiliser.
- Ne permettez jamais à un enfant de s'appuyer sur la table ou sur toute autre structure pour s'en éloigner car cela pourrait faire basculer la chaise d'adulte portant le rehausseur.
- N'utilisez pas d'accessoires ou de pièces de rechange autres que celles approuvées par le fabricant.
- Ce produit est destiné aux enfants capables de se tenir assis tout seul et jusqu'à 3 ans ou ayant un poids maximum de 15 kg.
- Dimensions minimales de la chaise d'adulte : 42,5 (largeur) x 42,5 (longueur) x 44 (dossier) cm.
- Ne pas utiliser cette chaise sur des tabourets ou des bancs.
- N'utilisez pas le réhausseur si un élément est cassé, déchiré ou manquant.
- Le Multi Dine peut être nettoyé avec de l'eau chaude et un savon doux. N'utilisez jamais de produits d'entretien abrasifs ni d'eau de Javel.
- Conforme à la norme EN 16120:2012.

Mode Siège Enfant :

- Ce produit convient pour les enfants jusqu'à 5 ans, ayant un poids maximum de 25 kg/55 lbs et pouvant s'asseoir tout seul.
- Le Multi Dine peut être nettoyé avec de l'eau chaude et du savon doux. N'utilisez jamais de produits d'entretien abrasifs ni d'eau de Javel.

AVVERTENZE (ES)

¡IMPORTANTE! GUARDAR PARA REFERENCIA FUTURA

Modo Trona:

- **ADVERTENCIA:** el montaje debe ser realizado por un adulto
- **ADVERTENCIA:** No dejar al niño sin vigilancia.
- **ADVERTENCIA:** Asegurarse de que el arnés esté correctamente montado.
- **ADVERTENCIA:** No usar la trona a menos que todas las piezas estén correctamente montadas y ajustadas.
- **ADVERTENCIA:** Tener cuidado con el riesgo de fogones al aire libre u otras fuentes de calor fuerte tales como fogones eléctricos, de gas, etc. que se encuentren cerca de la trona.
- Esta trona solo es adecuada para niños que se puedan sentar solos.
- No usar la trona si cualquiera de las partes está rota, rasgada o falta.
- Multi Dine puede limpiarse con agua caliente y jabón suave. En ningún caso usar lejía o productos de limpieza abrasivos.
- La trona es adecuada desde los 6 meses hasta los 3 años de edad.

Modo Asiento Elevador:

- No dejar nunca al niño sin vigilancia.
- Usar siempre el sistema de retención y asegurarse de que esté correctamente montado antes de su utilización.
- Usar siempre el sistema de sujeción de la silla y asegurarse de que esté correctamente montado antes de su utilización.
- Comprobar siempre la seguridad y estabilidad del asiento para sujetar sobre silla de adultos antes de su utilización.
- No permitir en ningún caso que el niño se separe de la mesa o de cualquier otra estructura, ya que esto podría provocar que volcase la silla de adultos sobre la que está sujeto el asiento elevador.
- Usar solo accesorios o piezas de recambio autorizadas por el fabricante.
- Este producto solo es adecuado para niños hasta 3 años de edad y con un peso máximo de 15 kg que sean capaces de sentarse solos.
- Dimensiones mínimas de la silla de adultos: Ancho 42.5 X Largo 42.5 X Respaldo 44 X cm.
- No usar este asiento para sujetar sobre silla en taburetes o bancos.
- No usar el asiento para sujetar sobre silla si cualquiera de las partes está rota, rasgada o falta.
- Multi Dine puede limpiarse con agua caliente y jabón suave. En ningún caso usar lejía o productos de limpieza abrasivos.
- Conforme a la norma EN 16120:2012.

Modo Asiento de Niño:

- Este producto solo es adecuado para niños hasta 5 años de edad y con un peso máximo de 25 kg/55 lb que sean capaces de sentarse solos.
- Multi Dine puede limpiarse con agua caliente y jabón suave. En ningún caso usar lejía o productos de limpieza abrasivos.

AVVERTENZE (IT)

IMPORTANTE! CONSERVARE PER FUTURI RIFERIMENTI

Modalità seggiolone:

- **ATTENZIONE:** Assemblaggio da effettuarsi a cura di un adulto
- **AVVERTENZA:** Non lasciare il bambino incustodito
- **AVVERTENZA:** Assicurarsi che l'imbracatura sia predisposta correttamente.
- **AVVERTENZA:** Non utilizzare il seggiolone prima di aver correttamente inserito e regolato tutti i suoi componenti
- **AVVERTENZA:** Fare attenzione al rischio di fiamme libere e di altre fonti di calore intenso, ad esempio barre elettriche incandescenti, cucine a gas ecc. in prossimità del seggiolone.
- Questo seggiolone è adatto soltanto a bambini che riescono a restare seduti senza assistenza.
- Non utilizzare il seggiolone se una o più delle sue parti è rotta, manomessa o mancante.
- Il sedile può essere lavato con acqua tiepida e sapone delicato. Non usare candeggina o detersivi abrasivi.
- Il seggiolone è adatto a bambini dai sei mesi ai tre anni di età.

Modalità seggiolino-rialzo:

- Non lasciare mai il bambino senza sorveglianza.
- Utilizzare sempre il sistema di bloccaggio e assicurarsi che sia correttamente installato prima dell'uso.
- Utilizzare sempre il sistema di attacchi del seggiolone ed assicurarsi che sia stato installato correttamente prima dell'utilizzo.
- Prima dell'uso controllare sempre la sicurezza e la stabilità del seggiolino di rialzo sulla sedia per adulti.
- Non permettere mai al bambino di spingersi lontano da un tavolo o da una qualsiasi altra struttura. In tal caso la sedia per adulti che sorregge il rialzo potrebbe ribaltarsi.
- Non utilizzare accessori o parti di ricambio diversi da quelli approvati dal costruttore.
- Questo prodotto è adatto ai bambini fino a 3 anni di età con peso non superiore a 15 Kg che siano in grado di restare seduti senza ausilio.
- Dimensioni minime del sedile per adulti: larghezza cm. 42,5 lunghezza cm. 42,5 schienale cm. 44
- Non utilizzare questo sedile di rialzo su sgabelli o panche.
- Non utilizzare il sedile di rialzo se una qualsiasi delle sue parti risulta rotta, manomessa o mancante.
- Il seggiolino Multi Dine può essere pulito con acqua tiepida e sapone delicato. Non utilizzare mai con candeggina o detersivi abrasivi.
- Conforme all'EN 16120:2012.

Modalità sedile per bambini:

- Questo prodotto è adatto ai bambini fino a 5 anni di età con peso non superiore a 25 Kg che siano in grado di restare seduti senza ausilio.
- Il sedile Multi Dine può essere pulito con acqua tiepida e sapone delicato. Non utilizzare mai con candeggina o detersivi abrasivi.

WARNHINWEISE (DE)

WICHTIG! ZUR ZUKÜNFTIGEN VERFÜGBARKEIT AUFBEWAHREN

Hochsitzmodus:

- **ACHTUNG:** Erfordert Montage durch einen Erwachsenen
- **WARNUNG:** Lassen Sie das Kind nicht unbeaufsichtigt.
- **WARNUNG:** Stellen Sie sicher, dass die Gurte korrekt angepasst sind.
- **WARNUNG:** Benutzen Sie den Hochsitz nur dann, wenn alle Bestandteile korrekt angepasst und eingestellt sind.
- **WARNUNG:** Beachten Sie die Gefahren durch offenes Feuer oder andere starke Hitzequellen wie elektrische Heizstrahler, Gasöfen, usw. in der Nähe des Hochsitzes.
- Dieser Hochsitz ist nur für Kinder geeignet, die ohne Hilfe aufrecht sitzen können.
- Der Hochsitz darf nicht benutzt werden, wenn Teile beschädigt oder zerbrochen sind oder fehlen.
- Der Multi Dine kann mit warmem Wasser und einer milden Seife gereinigt werden. Verwenden Sie niemals Bleich- oder Scheuermittel.
- Der Hochsitz ist für Kinder im Alter von 6 Monaten bis 3 Jahren geeignet.

Sitzerhöhungsmodus:

- Lassen Sie das Kind niemals unbeaufsichtigt.
- Verwenden Sie stets das Rückhaltesystem und stellen Sie vor Gebrauch sicher, dass es korrekt angepasst ist.
- Verwenden Sie stets das Befestigungssystem und stellen Sie vor Gebrauch sicher, dass es korrekt angepasst ist.
- Überprüfen Sie vor Benutzung immer die Sicherheit und Stabilität des auf einen Erwachsenenstuhl montierten Sitzes.
- Lassen Sie nicht zu, dass sich das Kind vom Tisch oder anderen Gegenständen abstößt, da dies zum Umstürzen des Erwachsenenstuhls, auf dem der Sitz montiert ist, führen kann.
- Verwenden Sie kein Zubehör oder Ersatzteile außer den vom Hersteller genehmigten.
- Dieses Produkt ist nur für Kinder bis zu 3 Jahren und einem Maximalgewicht von 15 Kg geeignet, die selbstständig sitzen können.
- Mindestmaße des Erwachsenenstuhls: Breite: 42,5 x Länge: 42,5 x Lehne: 44 cm.
- Benutzen Sie diesen Sitz nicht, wenn er auf Hocker oder Bänke montiert ist.
- Der Hochsitz darf nicht benutzt werden, wenn Teile beschädigt oder zerbrochen sind oder fehlen.
- Der Multi Dine wird mit warmem Wasser und einer milden Seife gereinigt. Verwenden Sie niemals Bleich- oder Scheuermittel.
- Entspricht der EN 16120/2012.

Kindersitzmodus:

- Dieses Produkt ist nur für Kinder bis zu 5 Jahren und einem Maximalgewicht von 25 Kg geeignet, die selbstständig sitzen können.
- Der Multi Dine wird mit warmem Wasser und einer milden Seife gereinigt. Verwenden Sie niemals Bleich- oder Scheuermittel.

WAARSCHUWINGEN (NL)

BELANGRIJK! BEWAAR VOOR TOEKOMSTIGE RAADPLEGING!

Hoge stoel-modus:

- **WAARSCHUWING:** Montage door volwassenen vereist
- **WAARSCHUWING:** laat het kind niet zonder toezicht.
- **WAARSCHUWING:** zorg dat het harnas goed is aangepast.
- **WAARSCHUWING:** de hoge stoel niet gebruiken, tenzij alle onderdelen juist zijn aangebracht en afgesteld.
- **WAARSCHUWING:** let op het risico van open vuur en andere sterke warmtebronnen, zoals elektrische kachels, gasbranders, enz. in de nabijheid van de hoge stoel.
- Deze hoge stoel is alleen voor kinderen geschikt die zonder hulp rechtop weten te zitten.
- Gebruik de hoge stoel niet als enig onderdeel is gebroken, gescheurd of ontbreekt.
- De Multi Dine kan met warm water en milde zeep worden gereinigd. Gebruik nooit bleekmiddel of schuurmiddelen.
- De hoge stoel is geschikt vanaf de leeftijd van 6 maanden tot 3 jaar.

Booster-stoelmodus:

- Laat het kind nooit zonder toezicht.
- Gebruik altijd het belemmeringssysteem en zorg dat deze voor het gebruik goed is aangepast.
- Gebruik altijd het bevestigingssysteem van de stoel en zorg voor het gebruik dat het juist is aangebracht.
- Controleer voor het gebruik altijd bij de volwassen stoel of de op de stoel gemonteerde zitting stevig en stabiel is.
- Laat een kind zich nooit van een tafel of andere structuur afduwen. Dit kan veroorzaken dat de boosterstoel van de volwassen stoel omkantelt.
- Gebruik geen andere accessoires of reserveonderdelen dan die door de fabrikant zijn goedgekeurd.
- Dit product is uitsluitend geschikt voor kinderen tot 3 jaar oud en met een maximaal gewicht van 15 kg die zonder hulp rechtop kunnen zitten.
- Minimale afmetingen volwassen stoel: Breedte 42,5 X Lengte 42,5 X Rugsteun 44 X cm.
- Deze stoel niet gebruiken terwijl het op krukjes of banken is gemonteerd.
- Gebruik de op de stoel gemonteerde zitting niet als een onderdeel is gebroken, gescheurd of ontbreekt.
- De Multi Dine kan met warm water en milde zeep worden gereinigd. Gebruik nooit bleekmiddel of schuurmiddelen.
- Voldoet aan EN 16120:2012.

Kinderstoelmodus:

- Dit product is uitsluitend geschikt voor kinderen tot 5 jaar oud en met een maximaal gewicht van 25 kg die zonder hulp rechtop kunnen zitten.
- De Multi Dine kan met warm water en milde zeep worden gereinigd. Gebruik nooit bleekmiddel of schuurmiddelen.

警告 (JP)

重要: 将来の参照用に保管してください

ハイチェアモード:

注意: 大人が組み立ててください。

- 警告: 子供を放置しないでください。
- 警告: ハーネスが正しく取り付けられていることを確認してください。
- 警告: すべてのコンポーネントが正しく取り付けられ、調整されていない限り、ハイチェアを使用しないでください。
- 警告: 電気バー火災やガス火災など、ハイチェア付近の火やその他の強い熱源のリスクに気をつけてください。
- このハイチェアは、助けを受けずに座ることのできる子供にのみ適しています。
- ハイチェアの一部が壊れていたり、破けていたり、欠けている場合は、使用しないでください。
- Multi Dineは、ぬるま湯と中性洗剤を使って洗浄することができます。漂白剤や研磨剤入り洗剤は絶対に使用しないでください。
- ハイチェアは、6ヶ月から3歳までの子供に適しています。

ブースターシートモード:

- 必ず子供を放置しないでください。
- 使用前に、必ず拘束システムで正しく装着されていることを確認してください。
- 使用前に、必ず椅子のアタッチメントシステムが正しく装着されていることを確認してください。
- 使用前に、必ず大人用の椅子に装着したシートの安全性と安定性を確認してください。
- 子供に、テーブルやその他の物から決して押し離れさせないでください。ブースターシートが装着された大人用の椅子が倒れてしまう原因になる場合があります。
- メーカーによって承認された付属品や交換部品以外は使用しないでください。
- この製品は、助けを受けずに座ることのできる3歳以下で15キロ以下の子供にのみ適しています。
- 大人用の椅子は最低限、次の寸法を満たす必要があります: 幅42.5 cm X 長さ42.5 cm X 背もたれ44 cm
- スツールやベンチには、このシートを装着しないでください。
- 椅子に装着されたシートの一部が壊れていたり、破けていたり、欠けている場合は、使用しないでください。
- Multi Dineは、ぬるま湯と中性洗剤を使って洗浄することができます。漂白剤や研磨剤入り洗剤は絶対に使用しないでください。
- EN 16120:2012に準拠しています。

チャイルドシートモード:

- この製品は、助けを受けずに座ることのできる5歳以下で25キロ以下の子供にのみ適しています。
- Multi Dineは、ぬるま湯と中性洗剤を使って洗浄することができます。漂白剤や研磨剤入り洗剤は絶対に使用しないでください。

AVISOS: (PT)

IMPORTANTE! GUARDAR PARA CONSULTA FUTURA

Modo de Cadeira de Refeições:

- AVISOS: Montagem por um adulto
- AVISOS: Nunca deixe as crianças sem vigilância
- AVISOS: Certifique-se de que o cinto está devidamente encaixado.
- AVISOS: Não usar a cadeira de refeições sem que todas as peças estejam devidamente encaixadas e apertadas
- AVISOS: Cuidado com a proximidade ao lume e a outras fontes de calor tais como aquecedores eléctricos, a gás, e outros .
- Esta cadeira de refeições é indicada apenas para crianças que consigam estar sentadas sem ajuda.
- Não use a cadeira de refeições se alguma peça estiver partida, rasgada ou em falta.
- Pode limpar a Multi Dine com água morna e um detergente suave. Nunca utilize lixívia ou produtos abrasivos.
- A cadeira de refeições é indicada para crianças entre os 6 meses e os três anos de idade

Modo de Cadeira Ajustável em Altura:

- Nunca deixe a criança sem vigilância
- Use sempre o sistema de segurança e certifique-se de que está bem encaixado antes de usar.
- Use sempre o sistema de fixação e certifique-se de que está bem encaixado antes de usar.
- Verifique sempre a segurança e estabilidade da cadeira sobre uma cadeira de adulto antes de usar.
- Nunca permita que a criança afaste a cadeira da mesa ou de qualquer outra estrutura, uma vez que isso pode levar a que a cadeira de adulto onde a cadeira ajustável está apoiada tombe.
- Não utilize peças acessórias ou de substituição que não as aprovadas pelo fabricante.
- Este produto é indicado apenas para crianças até aos 3 anos de idade com um peso máximo de 15kgs e que sejam capazes de estar sentadas sem ajuda.
- Dimensões mínimas da cadeira de adulto: Largura 42,5 X Comprimento 42,5X Encosto 44 cm
- Não usar esta cadeira em cima de bancos
- Não usar a cadeira se alguma das peças estiver partida ou em falta.
- Pode limpar a Multi Dine com água morna e um detergente suave. Nunca utilize lixívia ou produtos abrasivos.
- Em conformidade com EN 16120:2012

Modo Banco de criança:

- Este produto é indicado apenas para crianças até aos 5 anos de idade com um peso máximo de 25kgs e que sejam capazes de estar sentadas sem ajuda.
- Pode limpar a Multi Dine com água morna e um detergente suave. Nunca utilize lixívia ou produtos abrasivos.

חשוב! שמרו על חוברת הוראות זו לשימוש בעתיד

אזהרות

מצב כסא גבוה:

- זהירות הרכבת מבוגר נדרשת
- אין להשאיר את הילד ללא השגחה.
- יש לוודא שכל הרתמות מותאמות לילד כראוי.
- אין להשתמש בכסא גבוה אלא אם כל הרכיבים הותאמו וכווננו כראוי.
- יש להיות ערניים לגבי הסיכון של אש גלוי ומקורות אחרים של חום גבוה בקרבת הכסא הגבוה, כגון: תנורי חימום חשמליים, תנורי גז וכו.
- אין להשתמש בכסא הגבוה עד שהילד יכול לשבת ללא עזרה.
- אין להשתמש בכסא הגבוה אם חלק כלשהו שבור, קרוע או חסר.
- יש לנקות את המוצר בעזרת מים פושרים וסבון עדין. אין להשתמש באקונומיקה או בחומרי ניקוי חריפים.

מצב בוסטר:

- אין להשאיר את הילד ללא השגחה.
- יש להשתמש בכל הרתמות ולוודא שכל הרתמות מחוברות כראוי לפני השימוש.
- יש לבדוק את יציבות כסא ההגבהה על כסא המבוגר ולוודא שהוא מחובר כראוי לפני השימוש.
- אין לאפשר לילד לדחוף את עצמו מהשולחן או מכל רהיט אחר שכן הדבר עלול לגרום לכסא המבוגר הנושא את כסא ההגבהה להתהפך.
- אין להתקין תוספות או חלקי חילוף אשר אינם מאושרים על ידי היצרן.
- מוצר זה מתאים לשימוש בילדים עד גיל 3 שנים ובעלי משקל מקסימלי של 15 קג אשר יכולים לשבת ללא עזרה.
- מידות מינימום של כסא מבוגר המותר לשימוש: רוחב 42.5 X אורך 42.5 X משענת גב 44 סמ.
- אין להשתמש בכסא ההגבהה על דרגשים או ספסלים.
- יש לנקות את המוצר בעזרת מים פושרים וסבון עדין. אין להשתמש באקונומיקה או בחומרי ניקוי חריפים.

מצב כסא ילדים:

- מוצר זה מיועד לשימוש על ידי ילדים היכולים לשבת ללא עזרה ועד גיל 5 שנים או משקל מקסימלי של 25 קג.
- יש לנקות את המוצר בעזרת מים פושרים וסבון עדין. אין להשתמש באקונומיקה או בחומרי ניקוי חריפים.

Mode chaise haute (CANADA-FR):

- Lisez attentivement ces instructions avant d'utiliser la chaise et conservez-les pour consultation ultérieure.

- Assurez-vous toujours que l'enfant est correctement attaché à la chaise avant d'utiliser celle-ci.

 **Attention:** Évitez les blessures graves ou la mort causées par les chutes ou les glissades.

 **Attention:** Attachez toujours correctement l'enfant au siège. La tablette n'est pas conçue pour maintenir l'enfant sur la chaise. Il est recommandé que la chaise haute soit utilisée uniquement par les enfants capables de se tenir assis en toute autonomie.

 **Attention:** Gardez toujours un œil sur l'enfant lorsqu'il est sur la chaise haute.

- Le Multi Dine peut être nettoyé avec de l'eau chaude et un savon doux.
N'utilisez jamais de produits d'entretien abrasifs ou d'eau de Javel.

Mode rehausseur (Canada-FR):

 **Attention :** Évitez les blessures graves ou la mort causée par les glissades, les chutes ou les trébuchements.

- Prévenez tout risque de blessure grave ou mortelle. N'utilisez pas le rehausseur dans les véhicules motorisés.

 **Attention :** Attachez toujours bien l'enfant au siège jusqu'à ce que l'enfant soit capable d'entrer et de sortir du rehausseur par lui-même.

 **Attention :** Ne laissez pas l'enfant sans surveillance.

 **Attention :** Ne permettez jamais à un enfant de s'appuyer sur la table pour s'en éloigner.

 **Attention :** Utilisez toujours les systèmes de retenue et d'attache pour enfants.

 **Attention :** Vérifiez toujours la sécurité et la stabilité du siège monté sur la chaise avant de l'utiliser.

 **Attention :** Jusqu'à ce que l'enfant soit capable d'entrer et de sortir du rehausseur par lui-même (environ 2 ans et demi), l'enfant doit en tout temps être dûment attaché au rehausseur au moyen du système de retenue. La tablette n'est pas conçue pour maintenir l'enfant sur la chaise.

- N'utilisez pas d'accessoires ou de pièces de rechange autres que celles approuvées par le fabricant.
- Le Multi Dine peut être nettoyé avec de l'eau chaude et un savon doux.
N'utilisez jamais de produits d'entretien abrasifs ou d'eau de Javel.

Mode siège d'auto pour enfant:

- Ce produit est destiné aux enfants capables de se tenir assis de manière autonome et jusqu'à 5 ans ou un poids maximum de 25 kg (55 lb).

- Le Multi Dine peut être nettoyé avec de l'eau chaude et un savon doux.
N'utilisez jamais de produits d'entretien abrasifs ou d'eau de Javel.

High Chair Mode (USA):

- Read these instructions carefully before use and keep for future reference.
- Always ensure that the child is correctly harnessed into the high chair before use.

 **•WARNING:** Prevent serious injury or death from falls or sliding out.

 **•WARNING:** Always secure child in the restraints. The tray is not designed to hold the child in the chair. It is recommended that the high chair be used only by children capable of sitting upright unassisted.

 **•WARNING:** Always keep the child in view while in the high chair.

- The Multi Dine can be cleaned using warm water and a mild soap. Never use bleach or abrasive cleaners.

Booster Seat Mode (USA):

 **•WARNING:** Prevents serious injury or death from sliding out, falls, or tipping over.

- Prevent serious injury or death. Do not use in motor vehicles.

 **•WARNING:** Always secure the child in the restraints until the child is able to get in and out of the booster seat without help

 **•WARNING:** Do not leave the child unattended.

 **•WARNING:** Never allow a child to push away from the table.

 **•WARNING:** Always use the child restraints and chair attachment systems.

 **•WARNING:** Always check the security and the stability of the chair mounted seat before use.

 **•WARNING:** Until child is able to get in and out of the booster seat without help (about 2 1/2 years old), the child should be secured in the booster seat at all times by the restraining system. The tray is not designed to hold the child in the chair.

- Do not use accessories or replacement parts other than those approved by the manufacturer.
- The Multi Dine can be cleaned using warm water and a mild soap. Never use bleach or abrasive cleaners.

Child Seat Mode:

- This product is intended for children able to sit up unaided and up to 5 years or a maximum weight of 25 Kg/55 lbs.
- The Multi Dine can be cleaned using warm water and a mild soap. Never use bleach or abrasive cleaners.

ASSEMBLY PARTS | PIÈCES À ASSEMBLER | MONTAGETEILE | PIEZAS DE ENSAMBLE
 MONTAGESTUKKEN | PARTI DA MONTARE | PEÇAS DE MONTAG EM

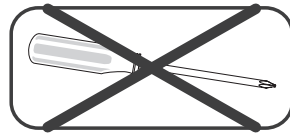

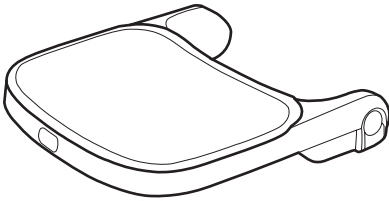
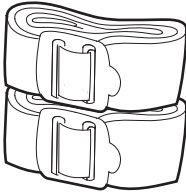
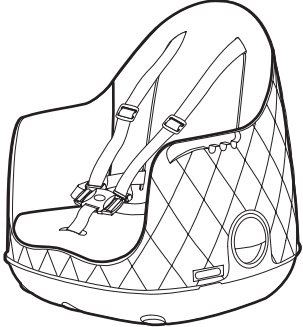
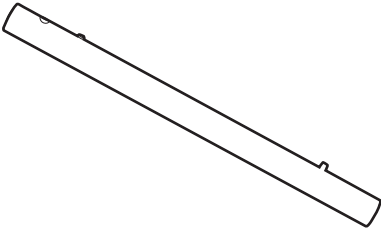
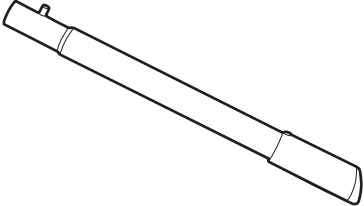
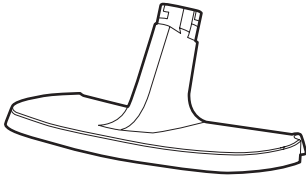

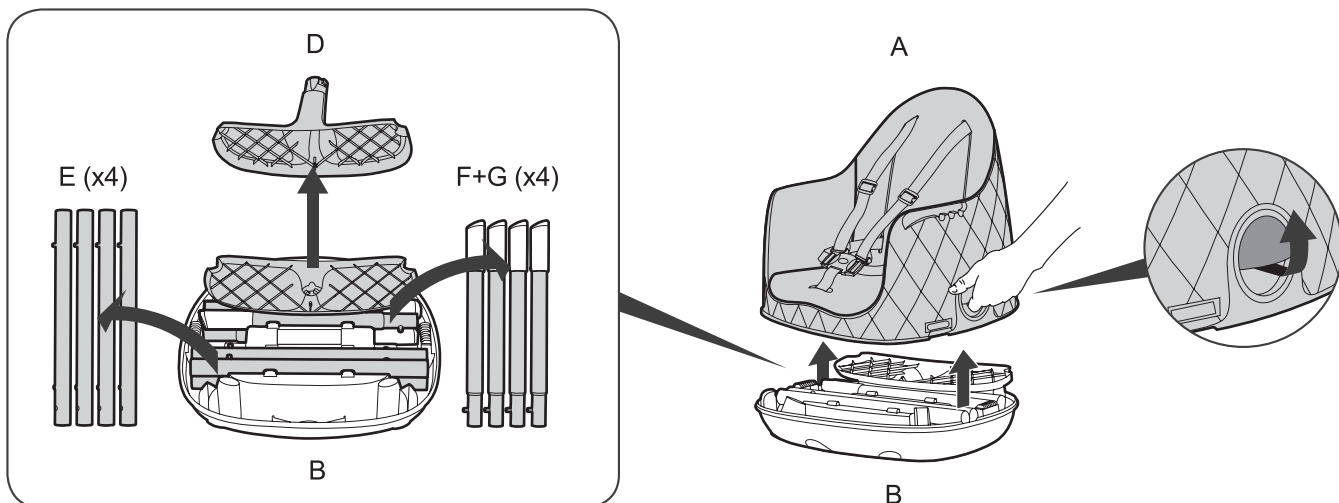
 <p>C+I (x1)</p>	 <p>(x2)</p>	 <p>A+B+H (x1)</p>
 <p>E (x4)</p>	 <p>F+G (x4)</p>	 <p>D (x1)</p>



High Chair | Chaise haute | Trona



- 1** |  A+B (x1) |  D(x1)

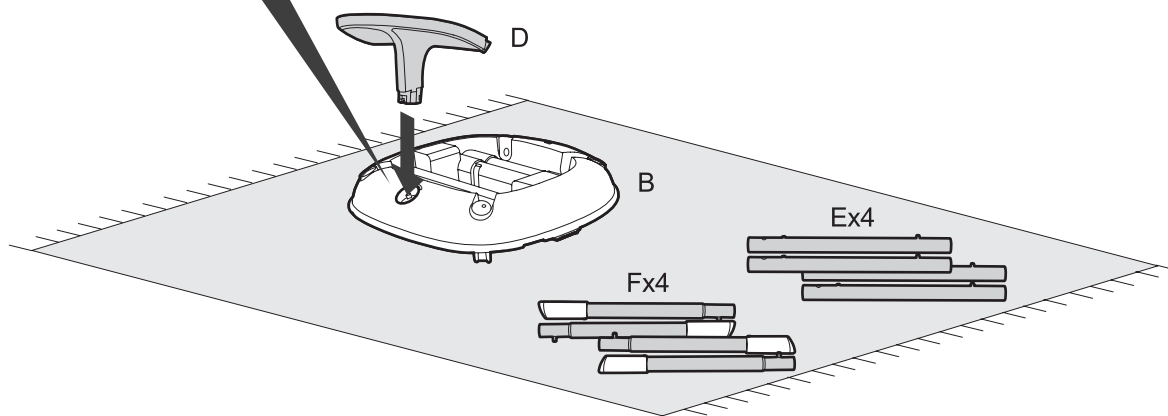
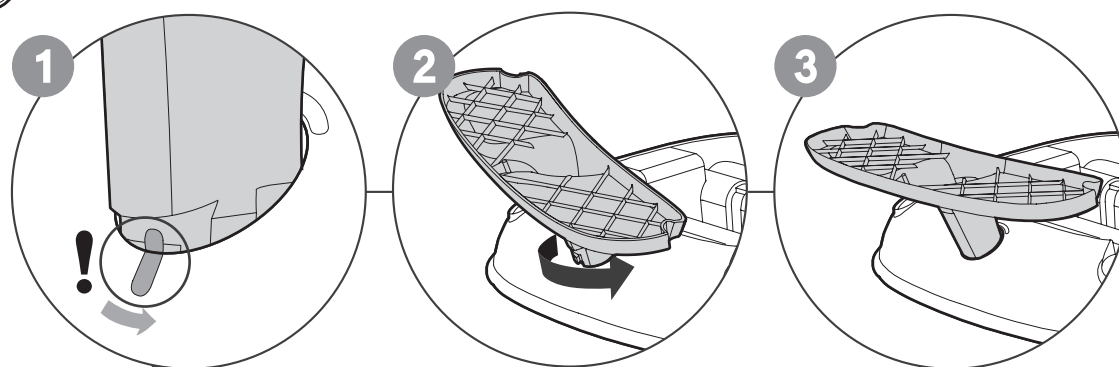
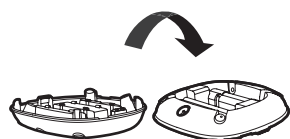

2

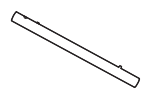

E (x1)

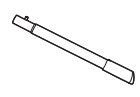

F+G(x1)

X4

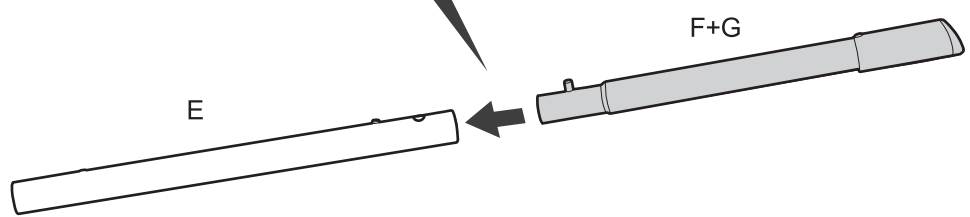
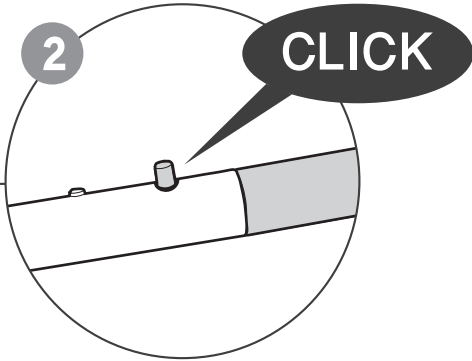
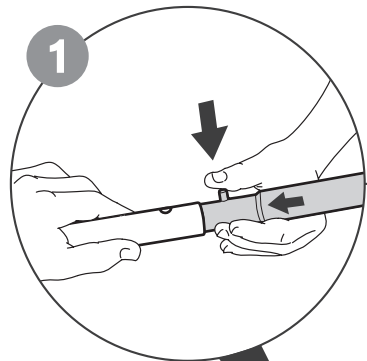

3

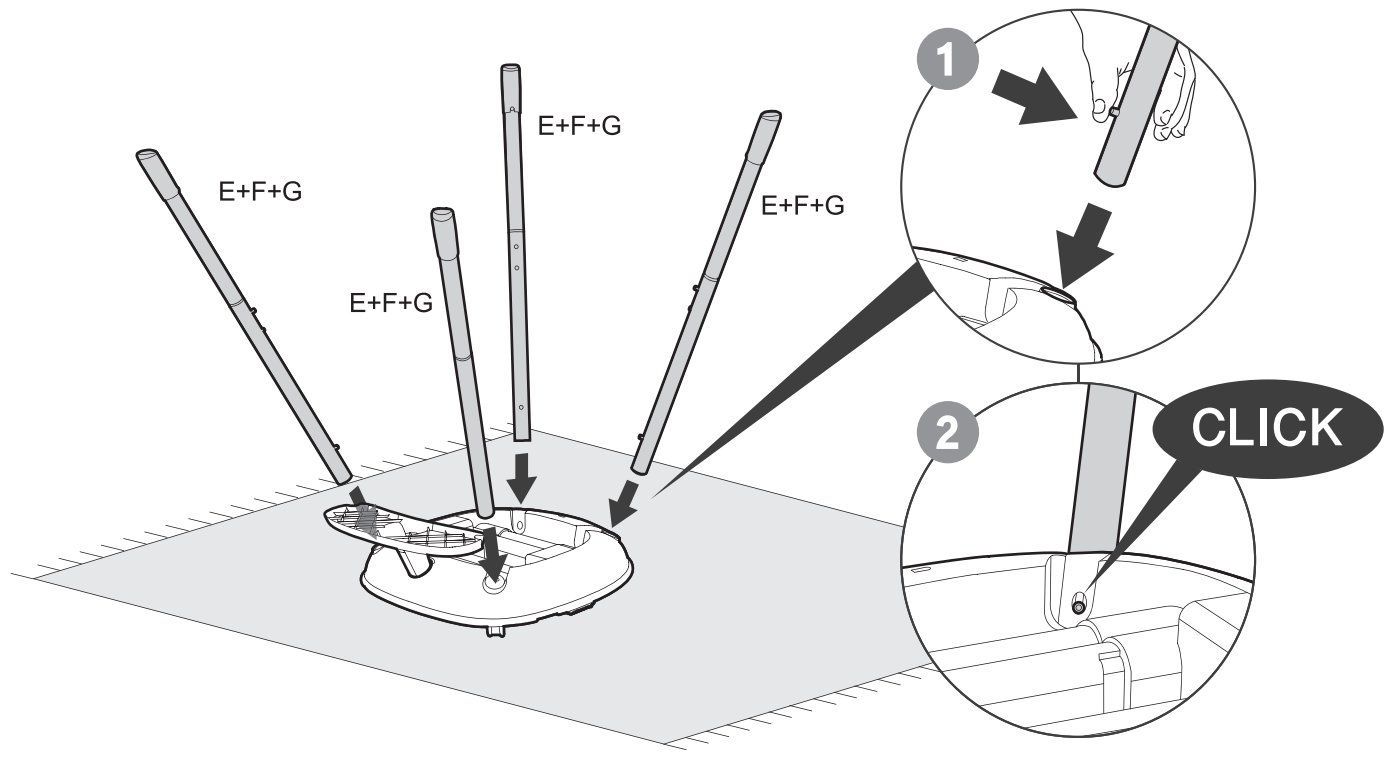

4

 A (x1)

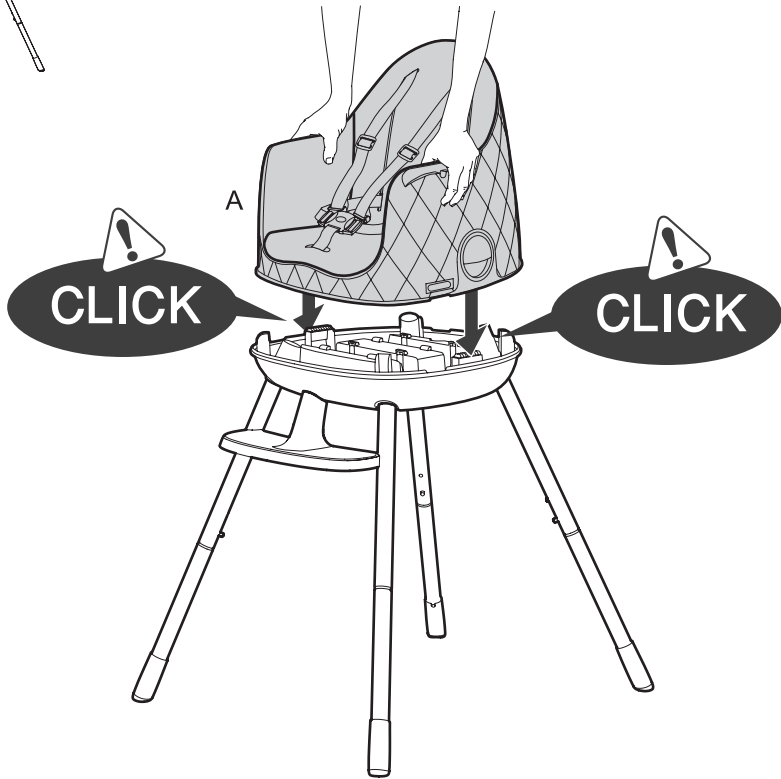
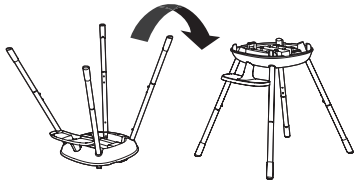

5

 C+I (x1)

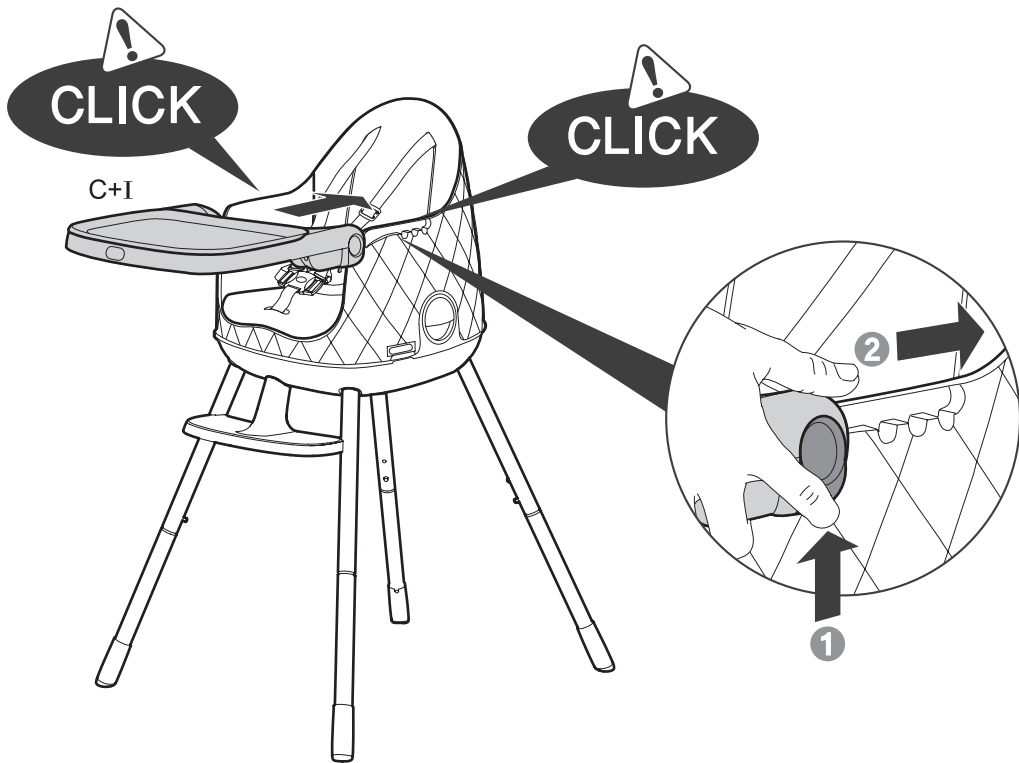

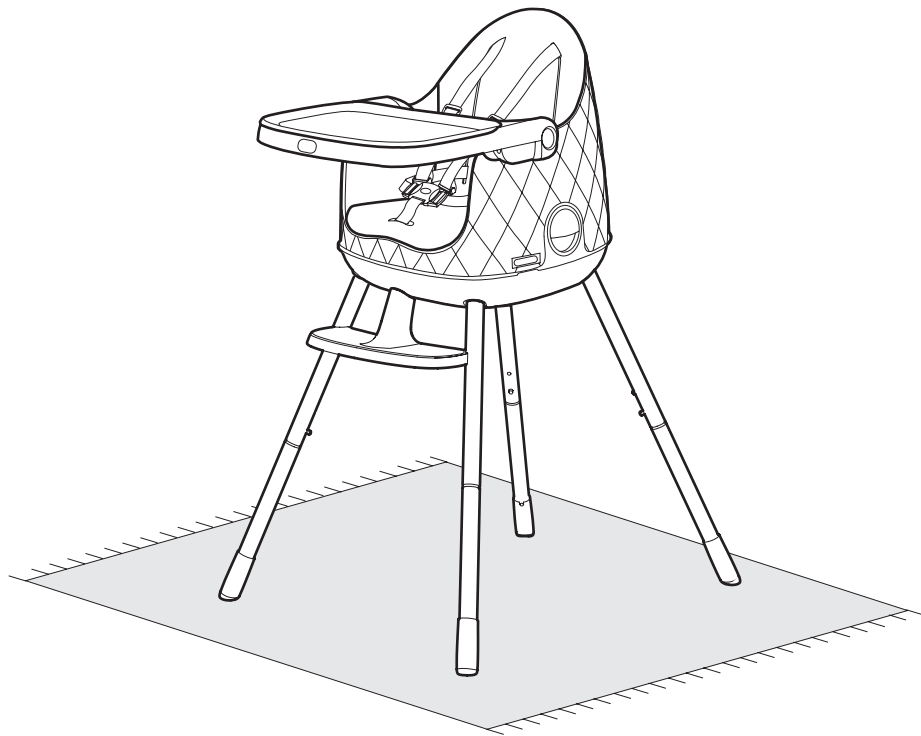

Booster Seat | Réhausseur | Asiento elevador

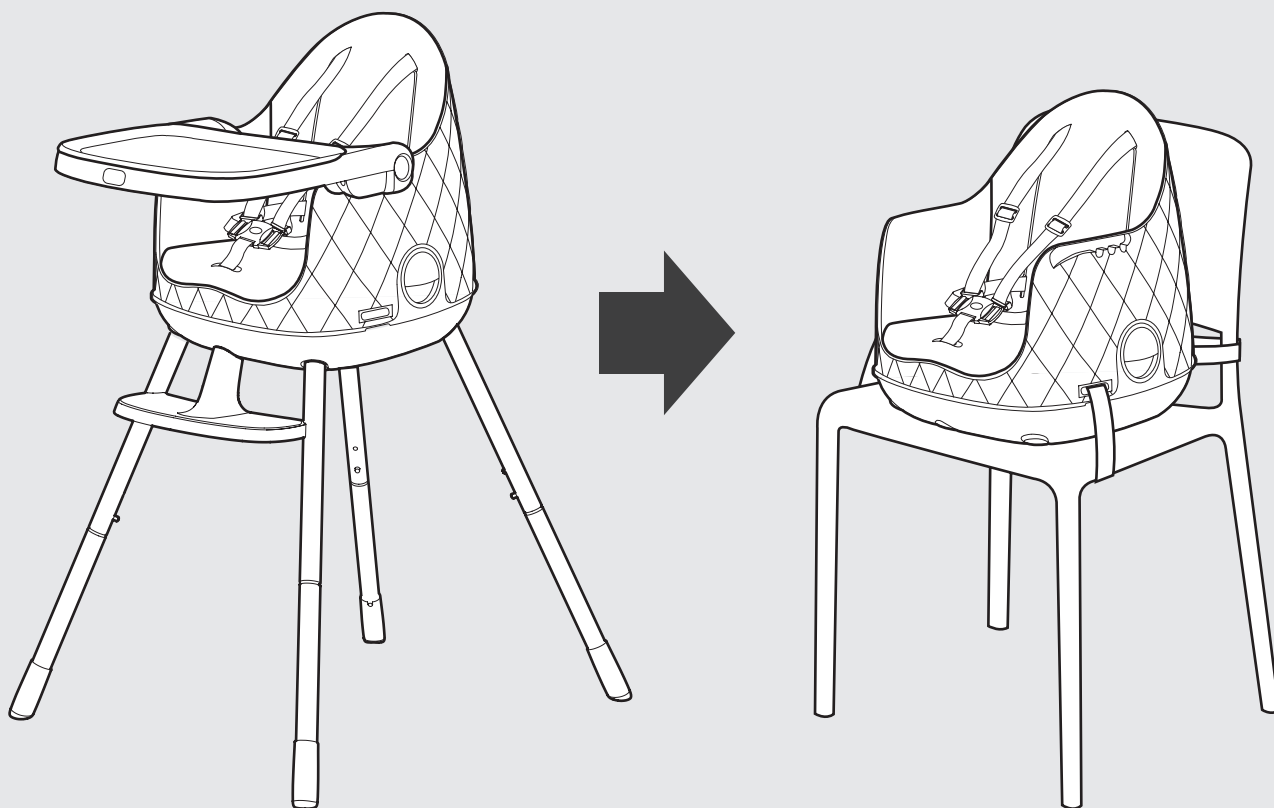

1

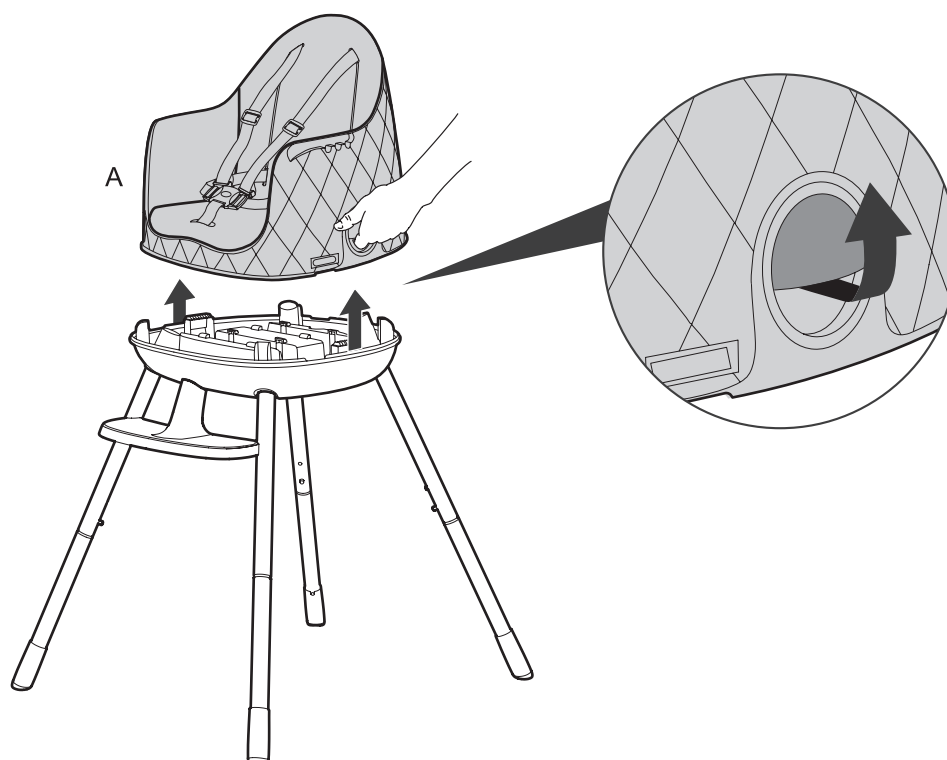

2

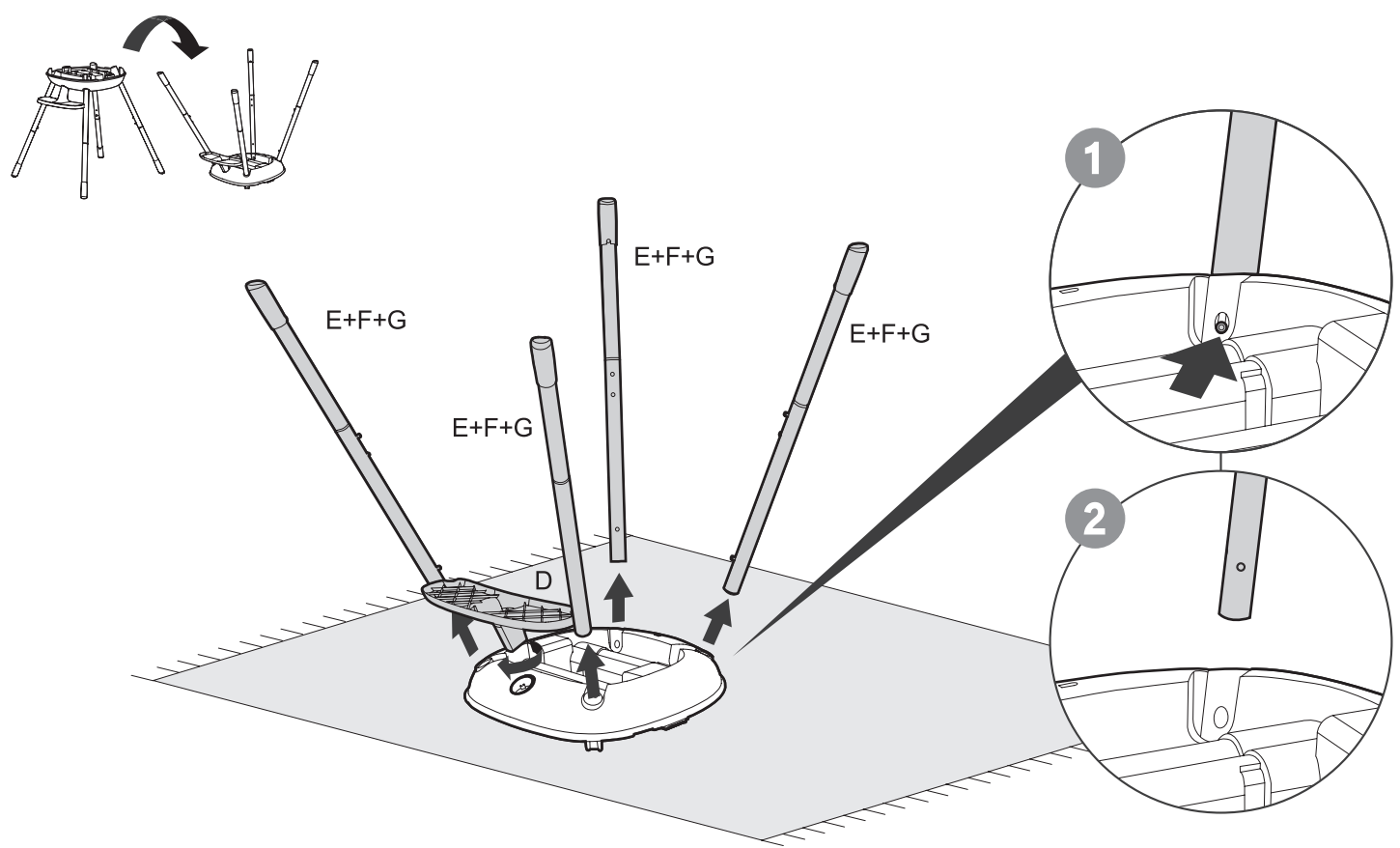

3

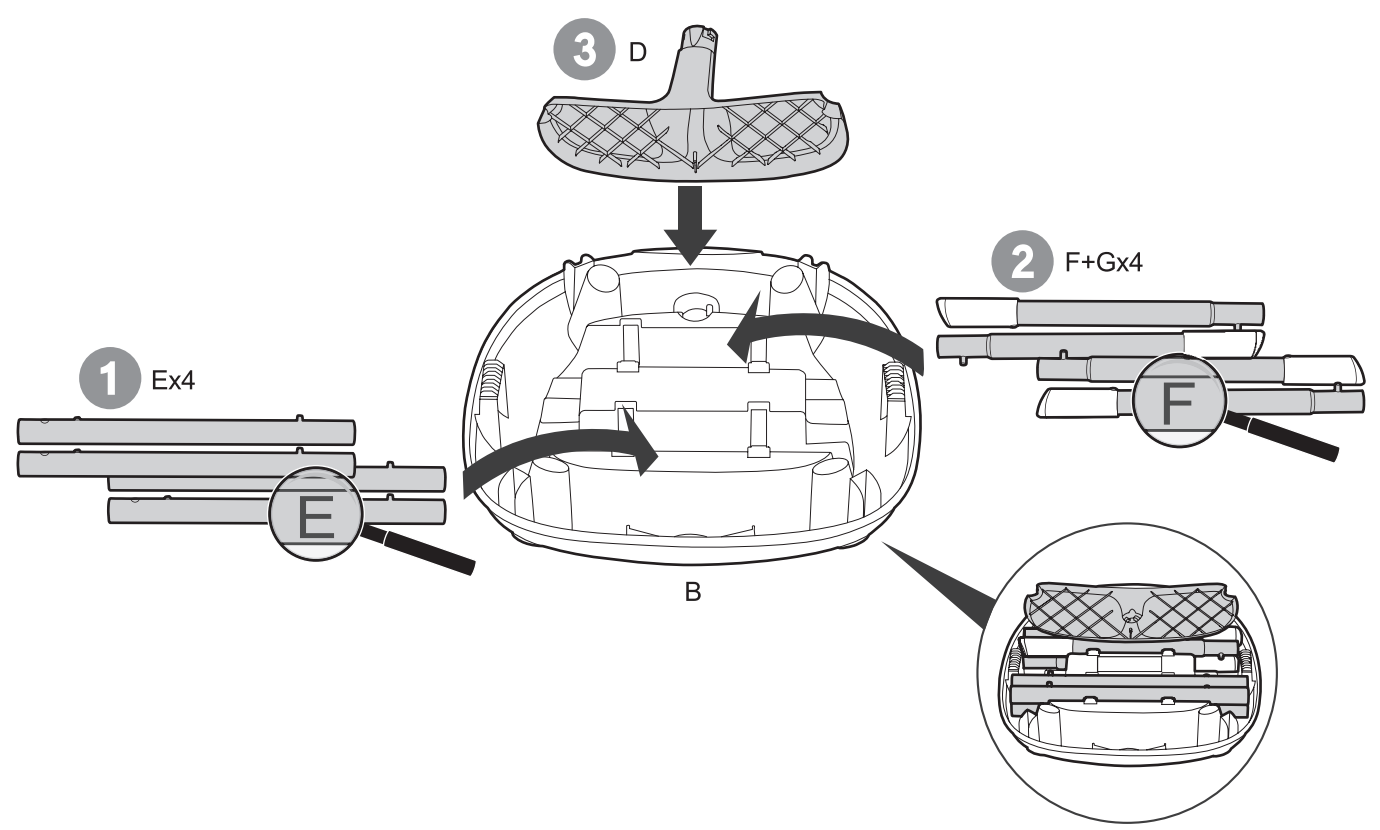

4



(x2)

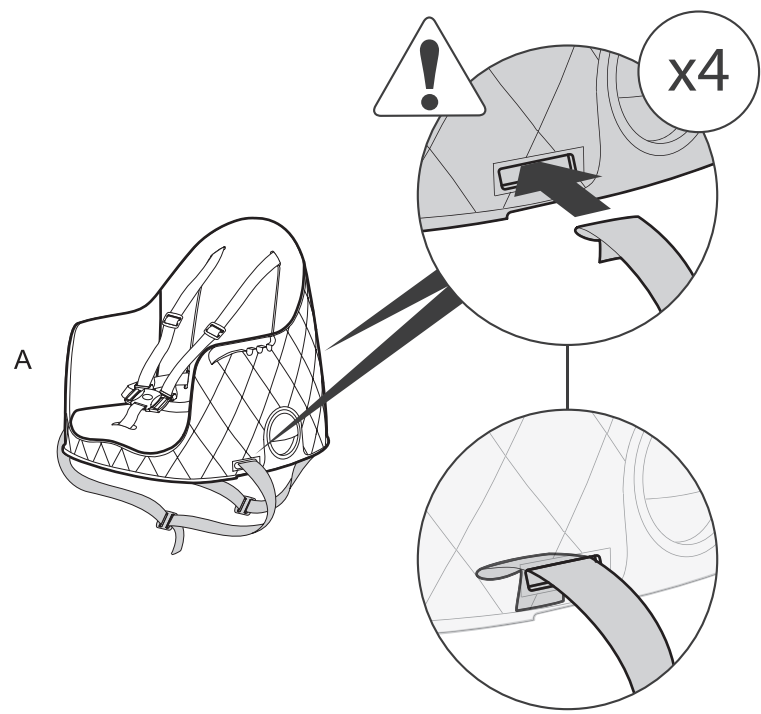

5

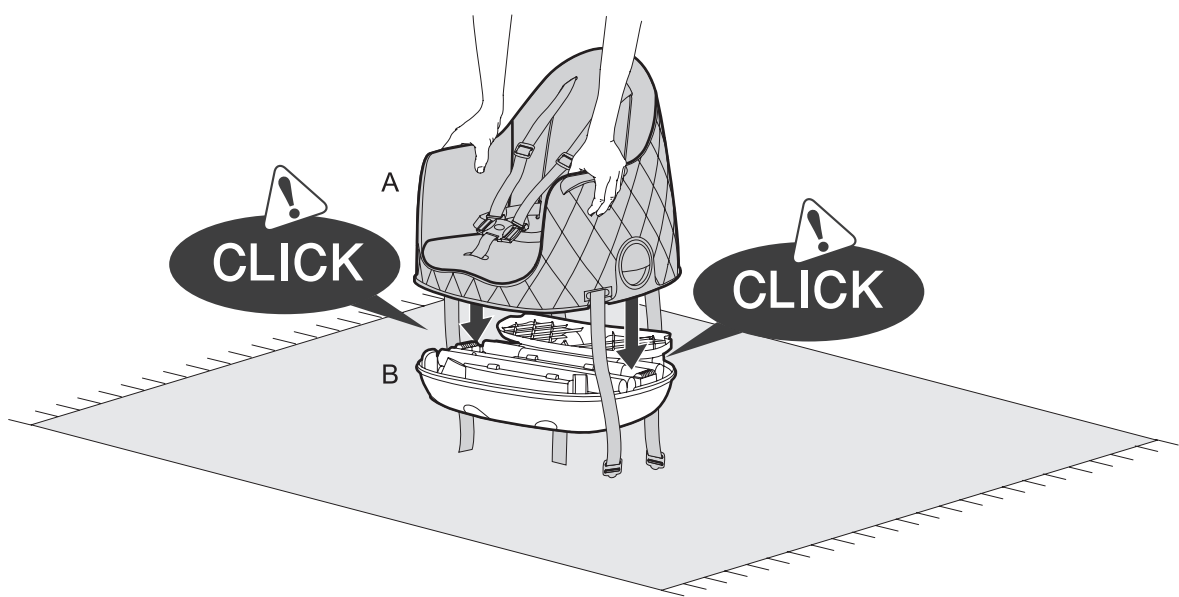

6

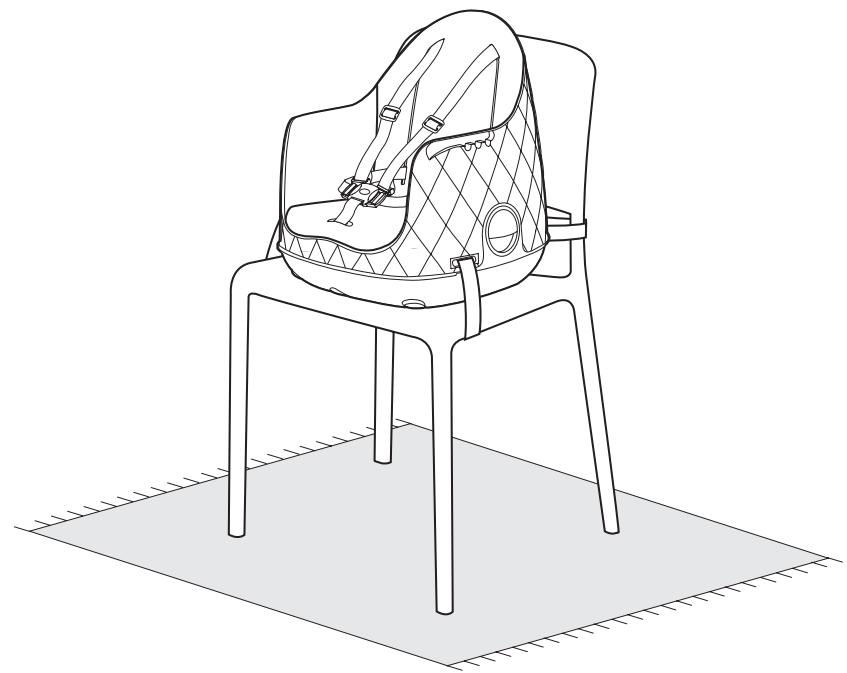
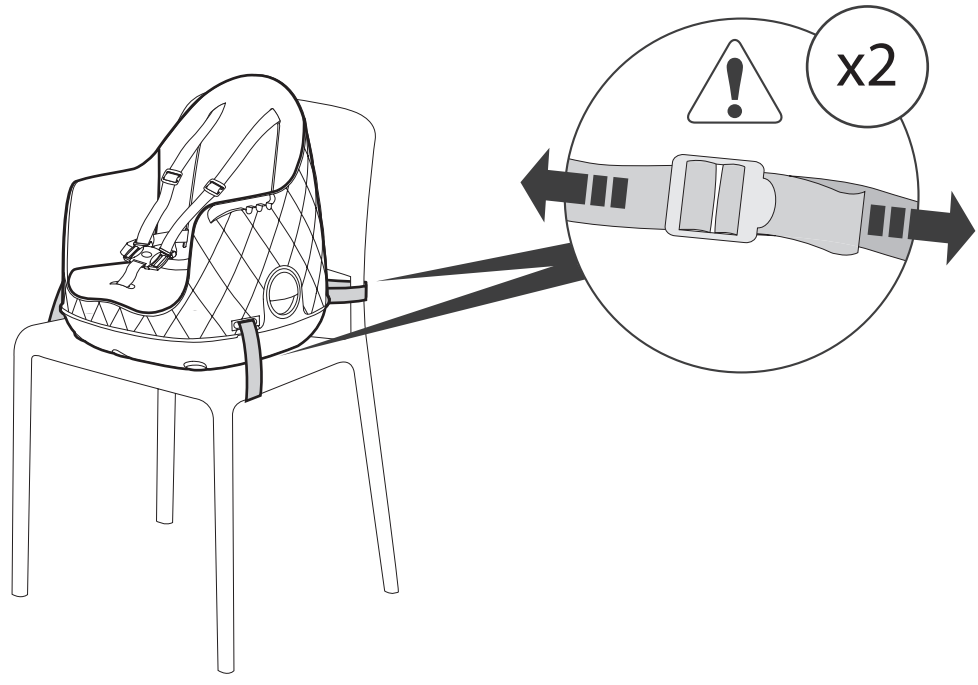

Booster Seat | Réhausseur | Asiento elevador

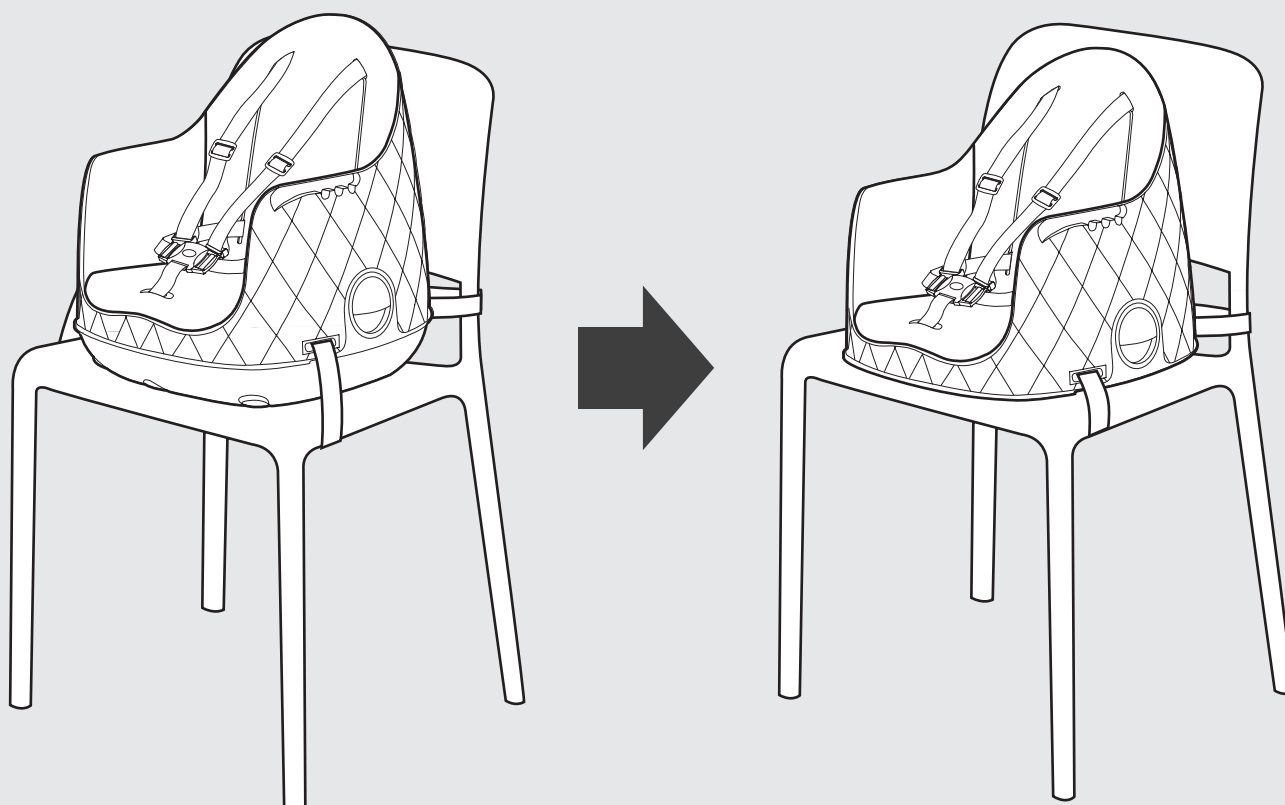

1

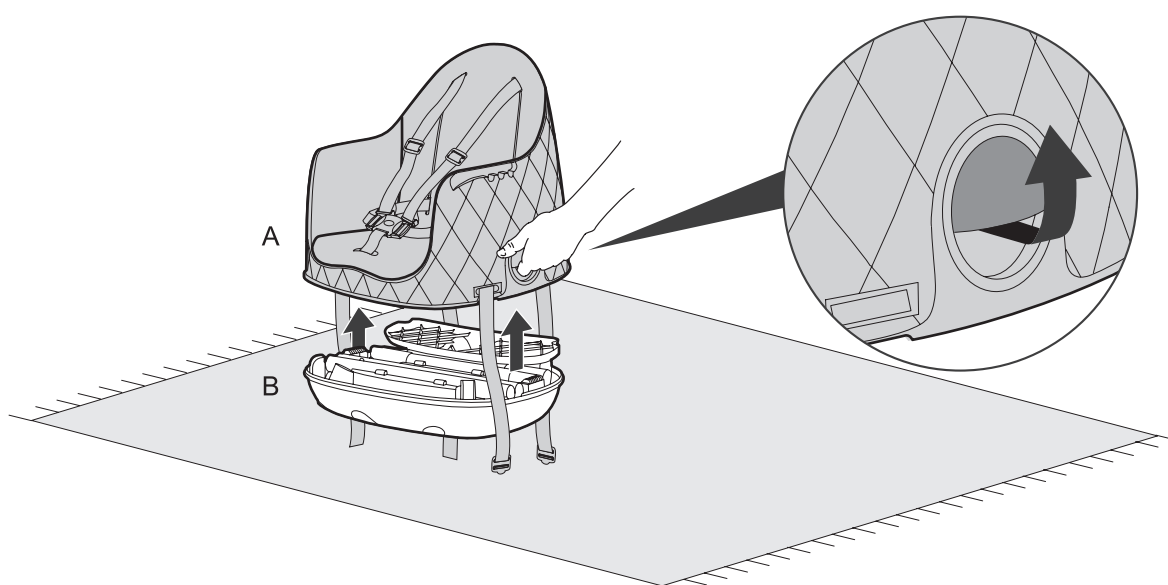

2

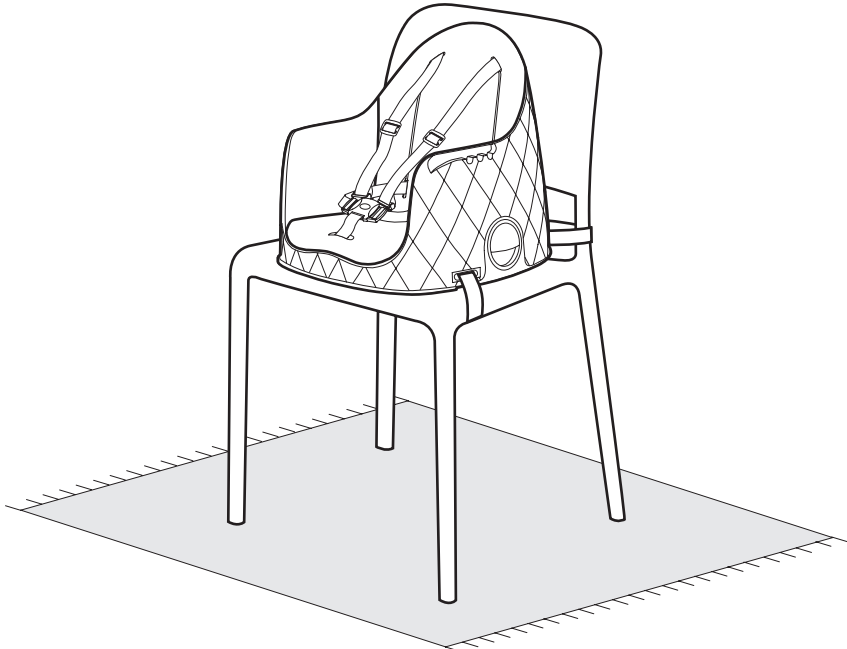
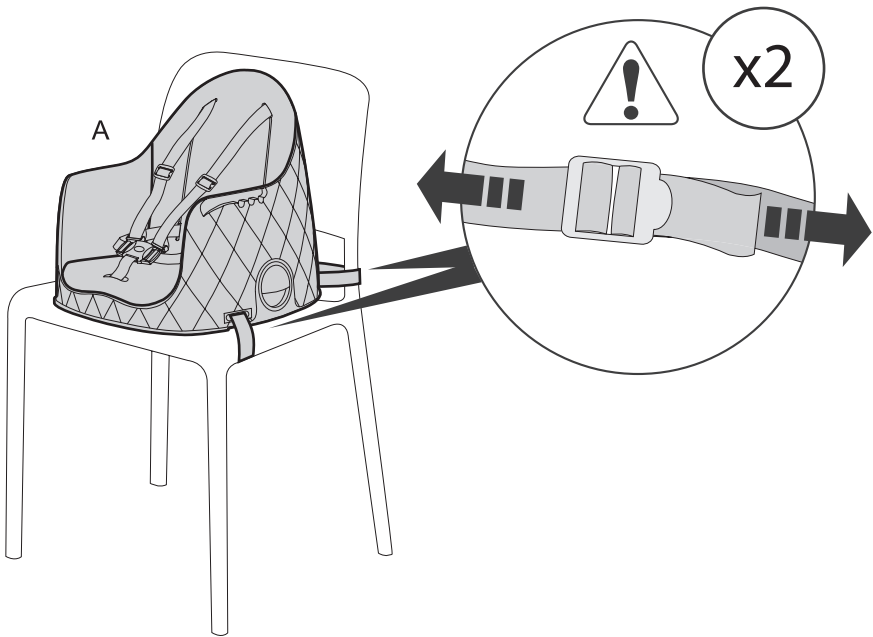

Junior Seat | Siège Junior | Asiento junior

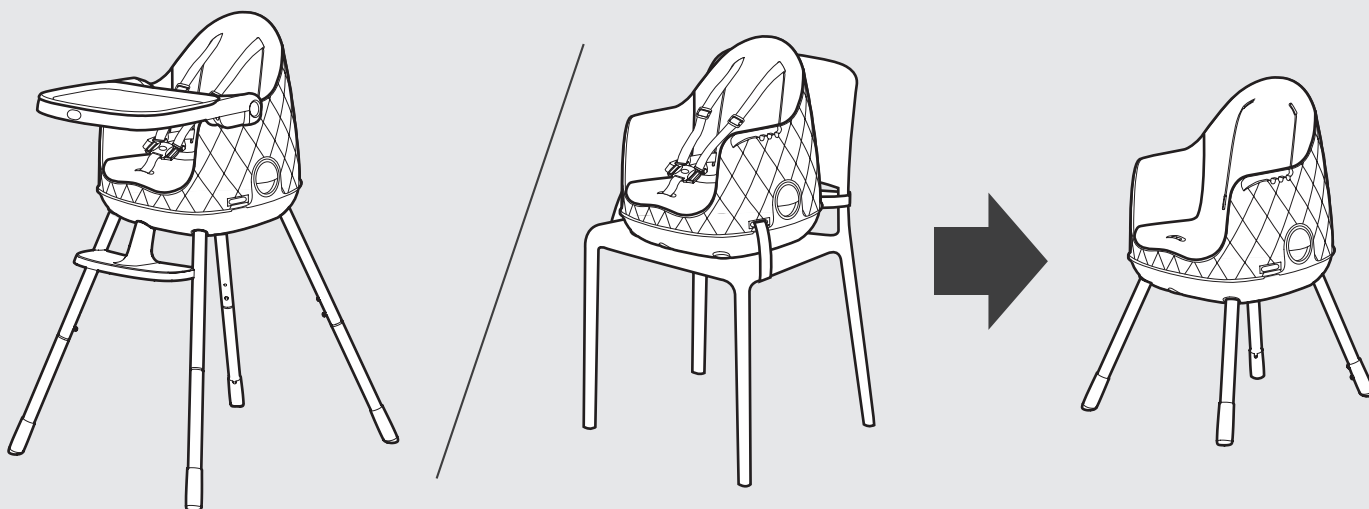

1

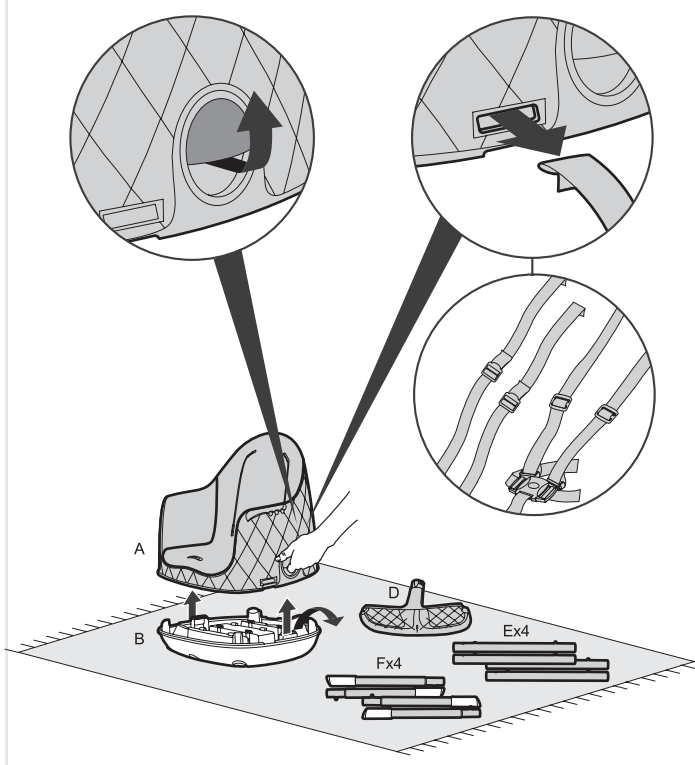
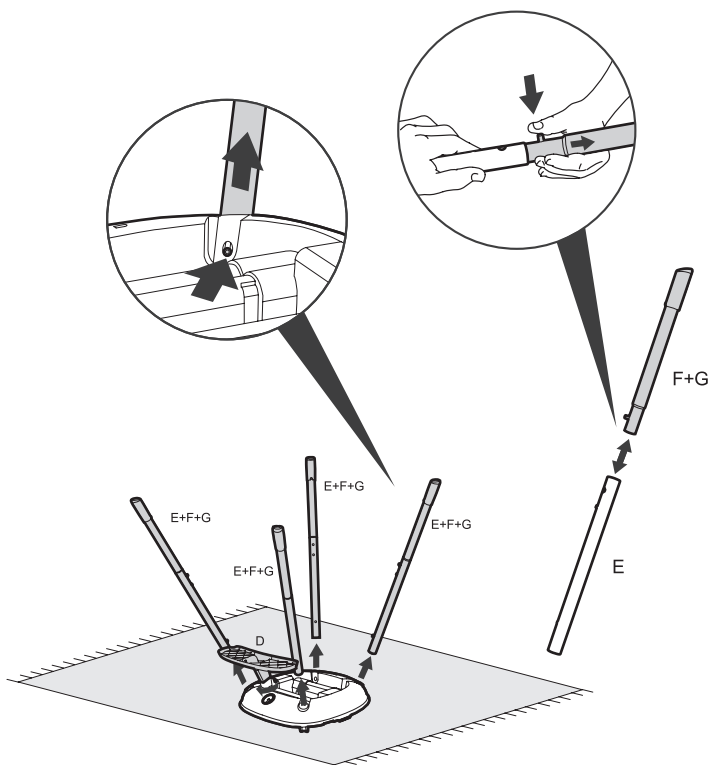
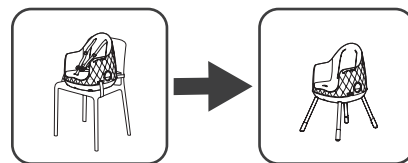
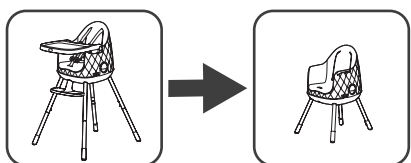

2

x4

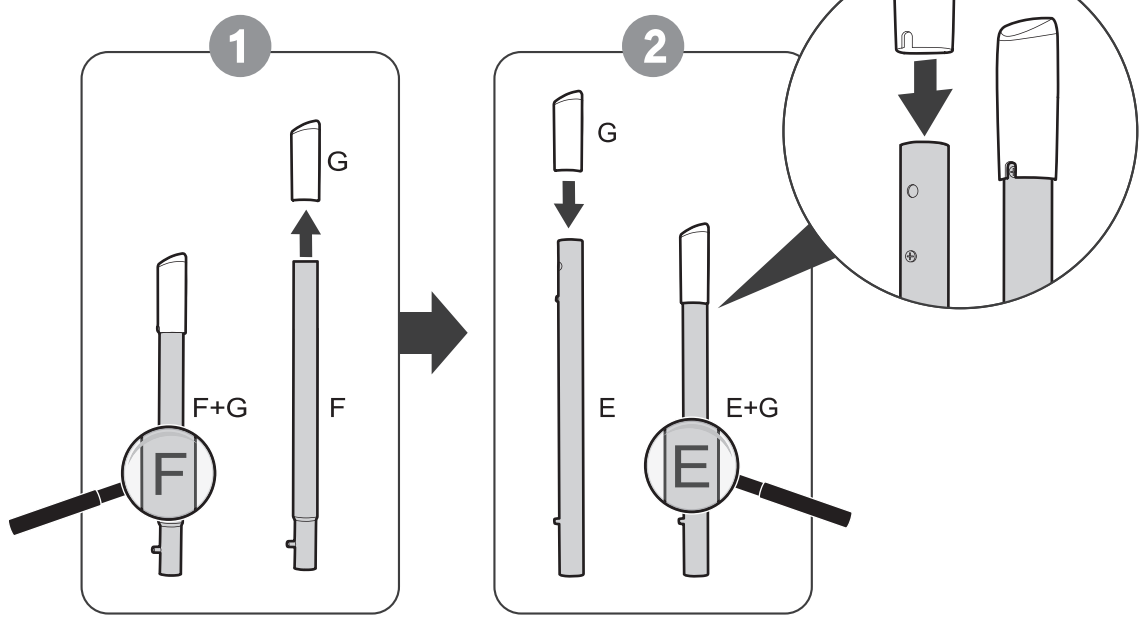

3

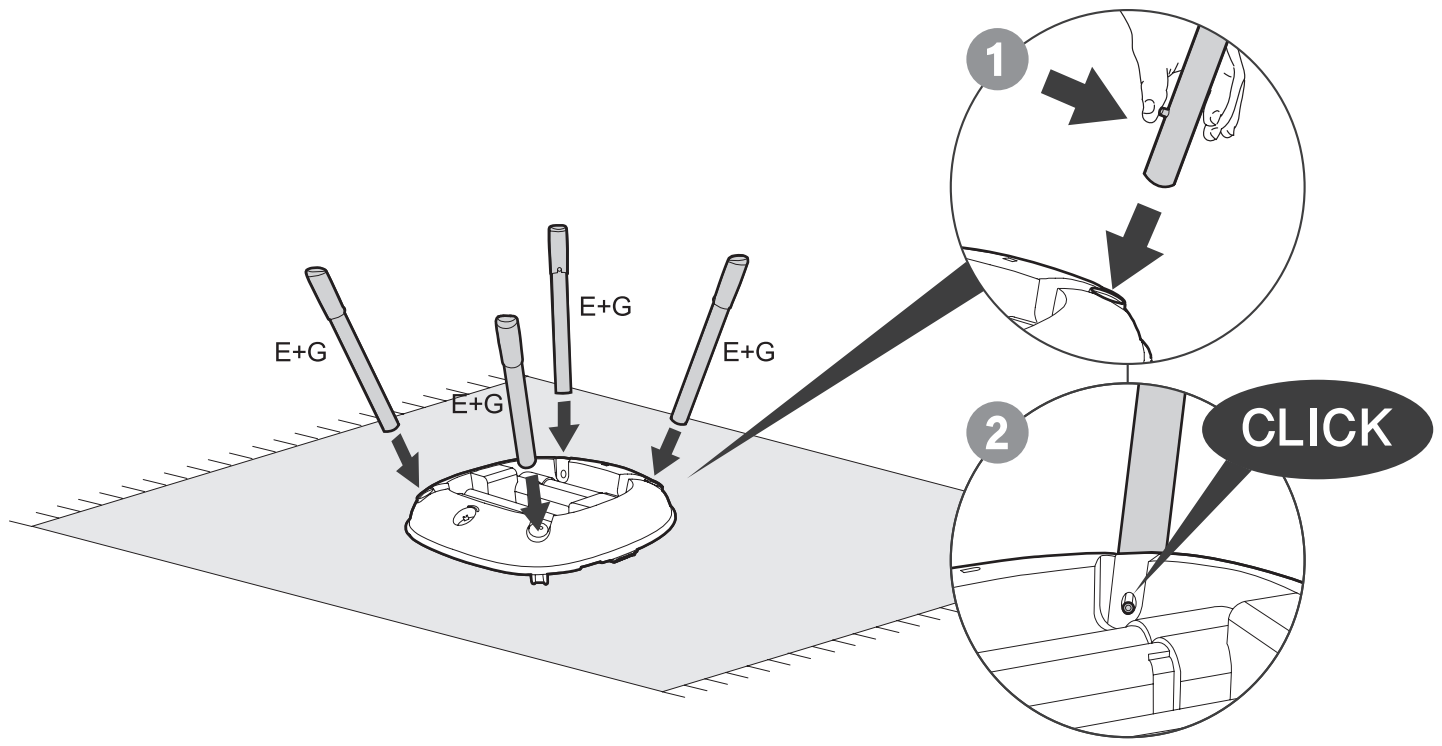

4

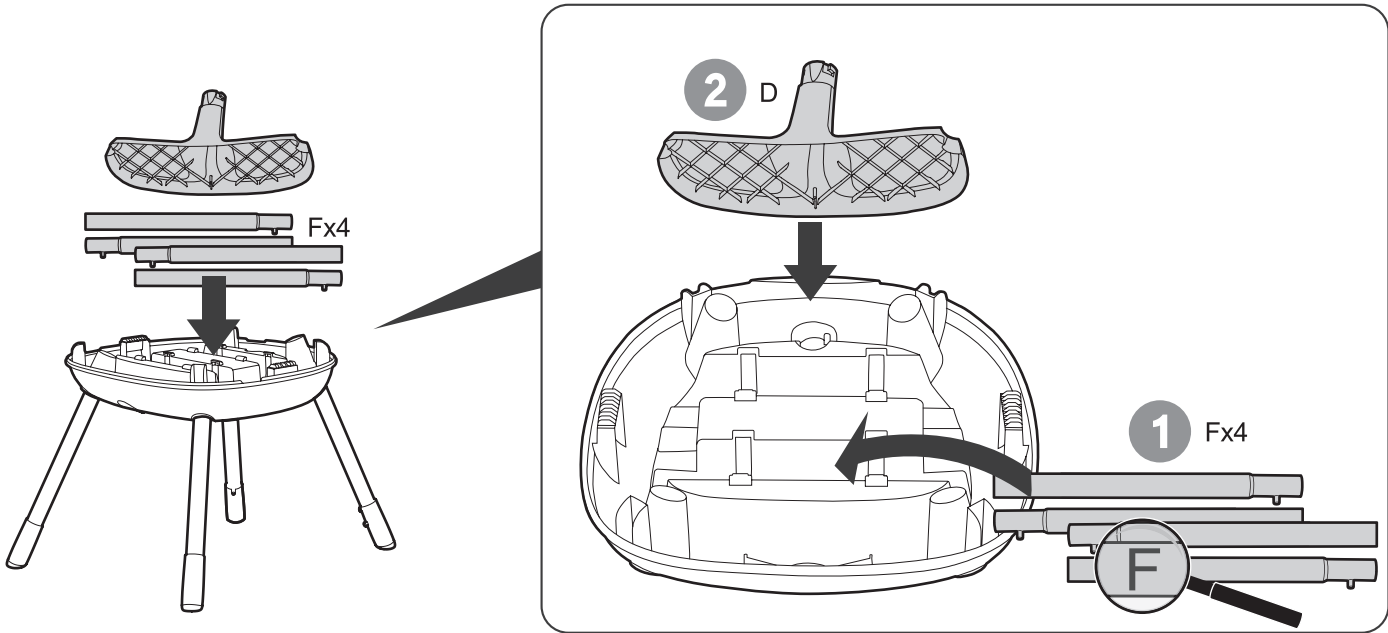

5

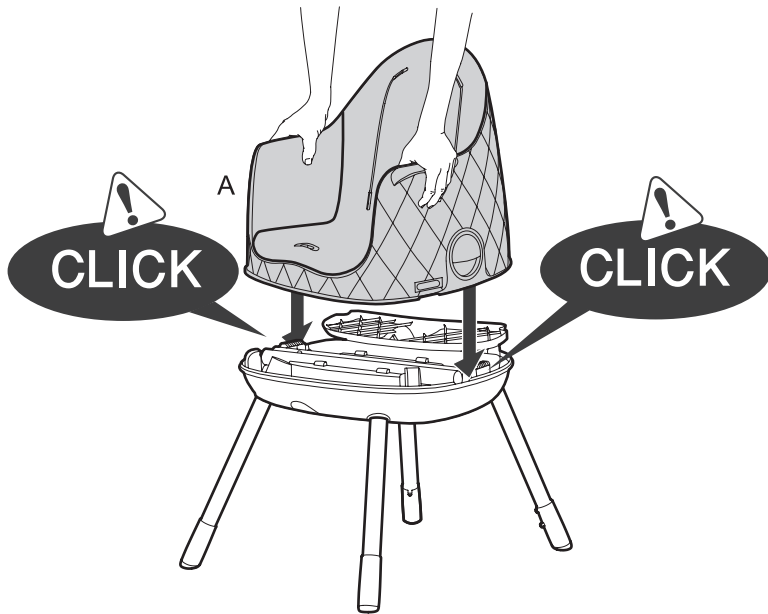
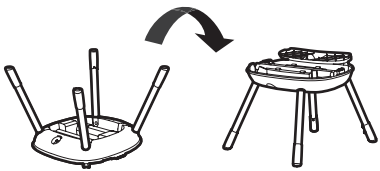

6

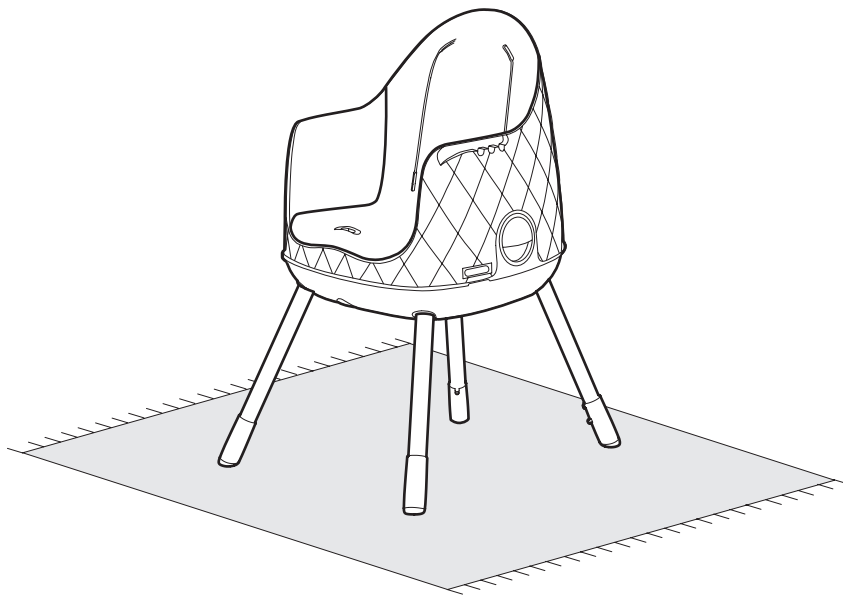
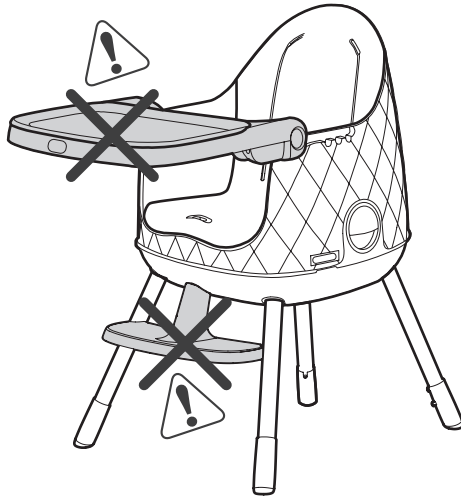

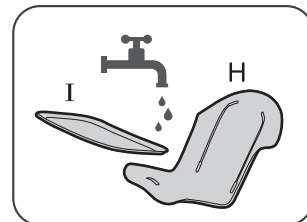
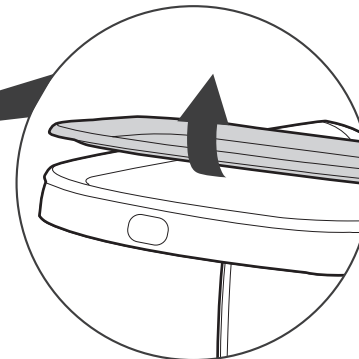
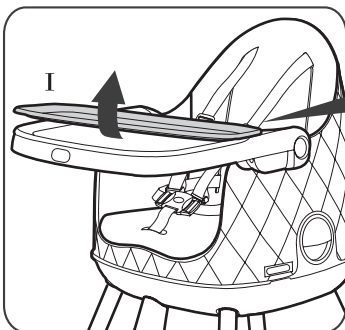
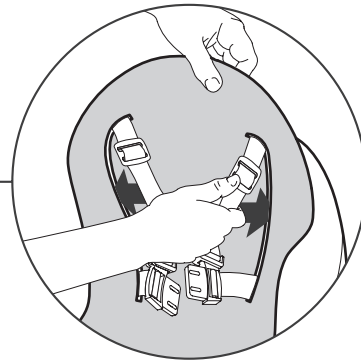
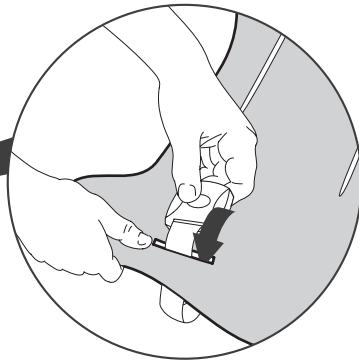
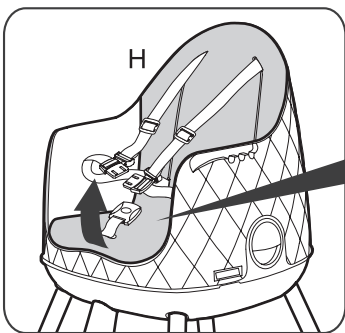
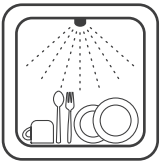
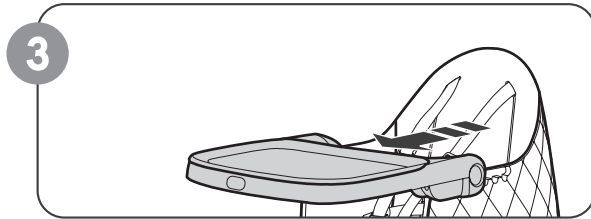
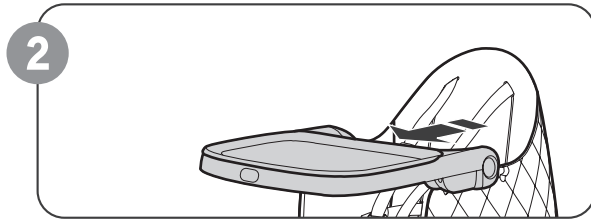
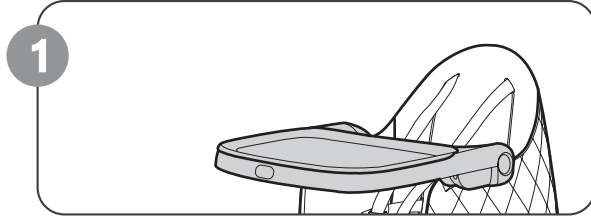
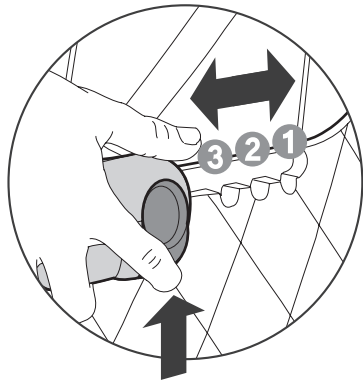
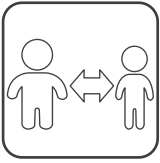

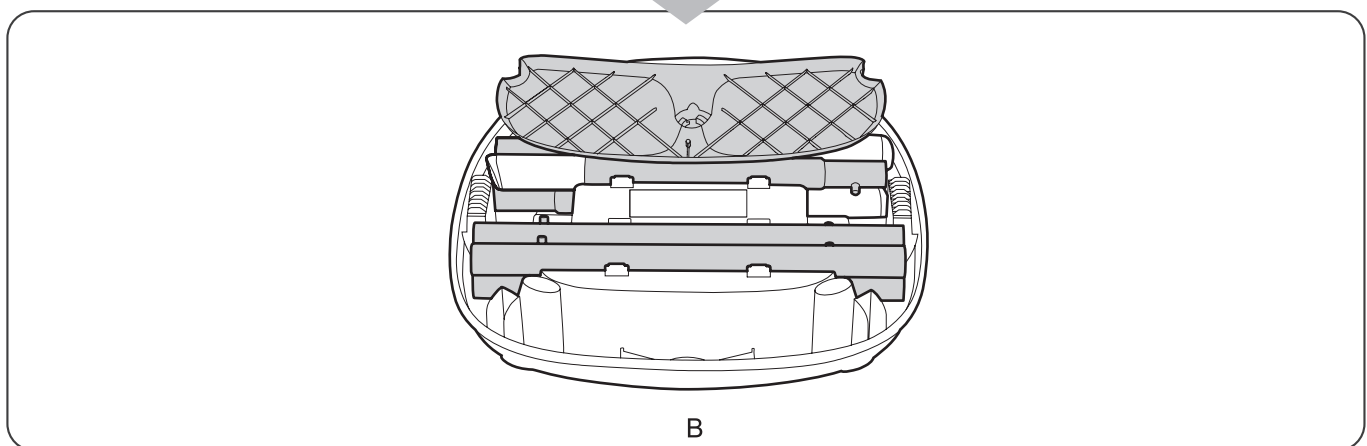
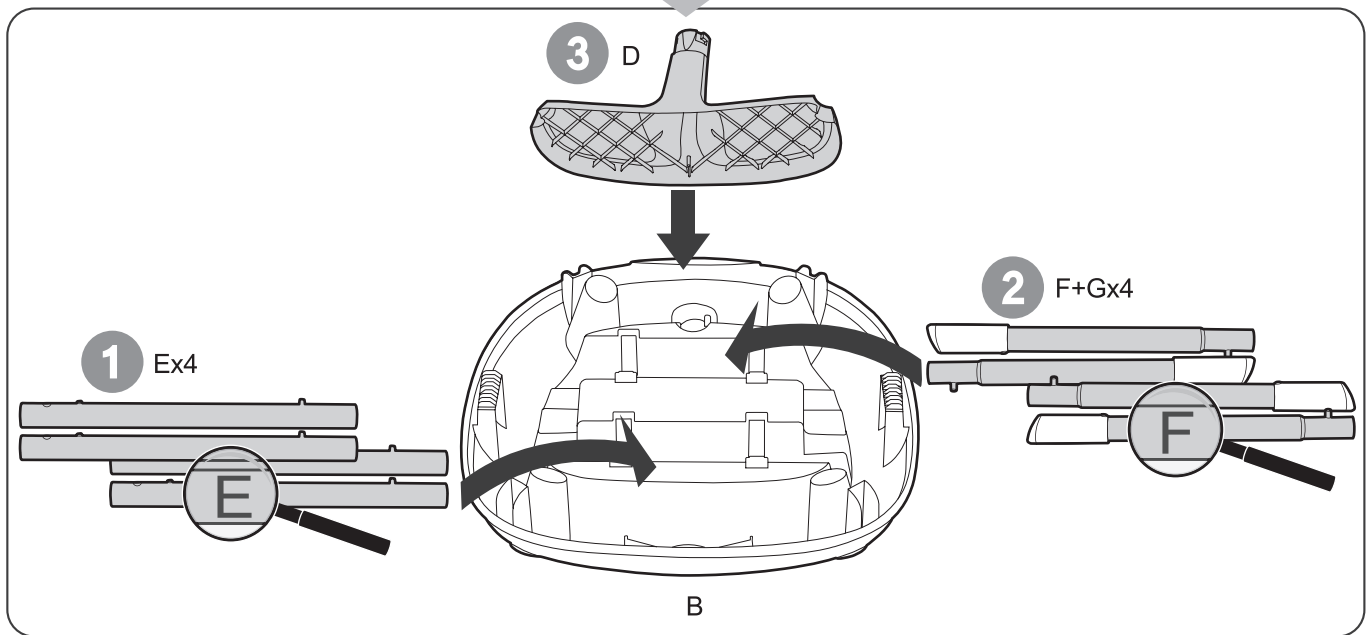
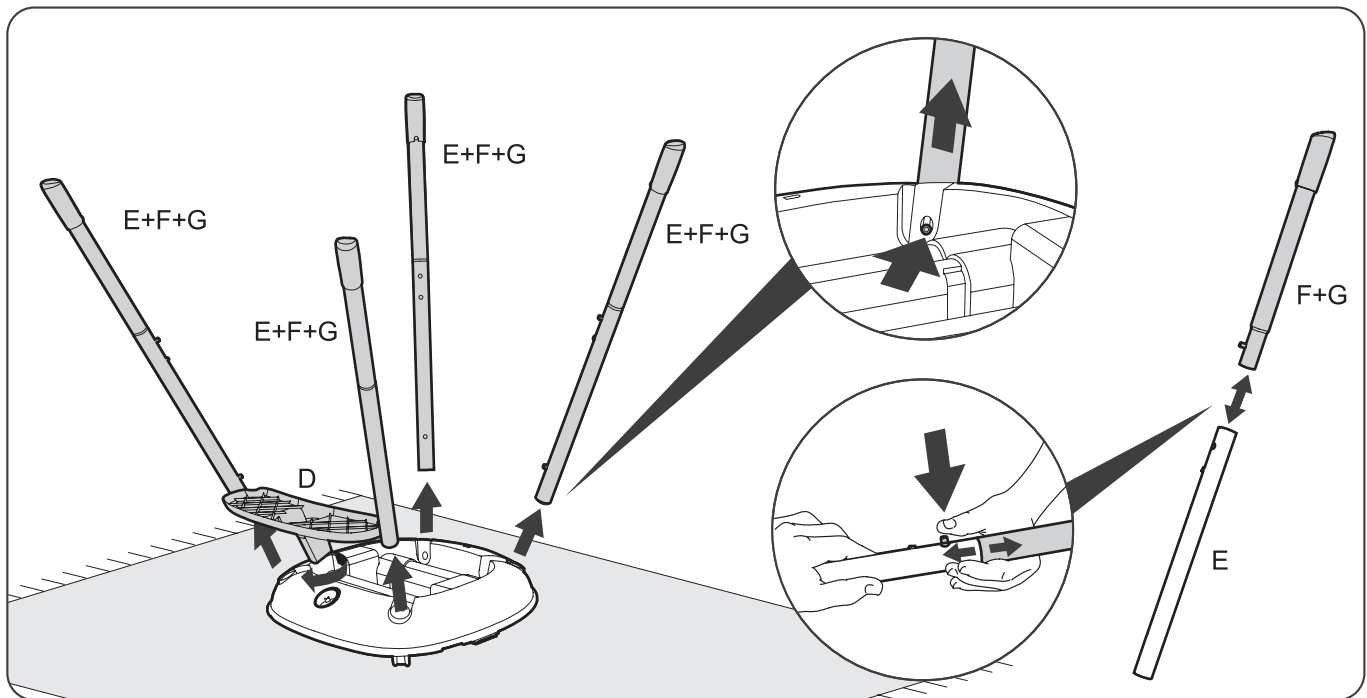

Distributors

Korea, CMS & Company
Tel: +82 319692492
Fax: +82 319692497
wiliam@keter.co.kr

Australia, Maze
Tel: +61 3 9544 6999
Fax: +61 3 9544 6911
Info@mazedistribution.com.au

Denmark, DEOS ApS
Tel: +45 40 25 45 44
Fax: +45 55 44 14 72
kim@deos.dk

France, Tinoki
Tel: +33 1 45378906
Fax: +33 1 45378808
Irene@tinoki.com

Germany, KidsBo
Tel: +49 228-318-377
Fax: +49 228-313-808
info@kidsbo.de

Ireland, David Lowe & Co.
Tel: +353 12952111
Fax: +353 12952115
sales@davidlowe.ie

Italy, Primatronic S.R.L.
Tel: +39 2 4451241
Fax: +39 2 48400141
daniele.rubessi@primatronic.com

Netherlands, A3 baby en kids
Tel: +31 (0) 524-56 17 40
Fax: +31 (0) 524-56 22 75
michel@a3products.nl

Spain, O. SISTEM S.L.
Tel: +34 93 2452937
Fax: +34 93 2454937
info@osistem.com

UK, Keter UK
Tel: +44 121 5060008
Fax: +44 121 4220808
mikecaplin@lipskiuk.com

Delta Worldwide Corp.
Tel: +1 305 851 2141
belias@deltaworldwide.us

Mexico, MI Mercadeo Internacional
Tel: +52 5555 848948
Fax: +52 5555 848842
diana@mimercadeo.com.mx

United States, Keter North America
Tel: 1 765-298-6874
Fax: 1 765-298-6878
brooke.hoster@keter.com

South Africa, First Dutch Brands
Tel: +27 31 717 2543
sam@firstdutchbrands.co.za

South America, International Home
Tel: 011- 45820777
Fax: 011- 45820188
info@interhome.com.ar

Belgium, Euromas
Tel: +32 3 844 11 88
Fax: + 32 3 844 18 14
info@euromass.be

**Made in Israel by \ Fabriqué en Israël par \ Fabricado en Israel por \
Realizzato in Israele da \ Hergestellt in Israel von \ Geproduceerd in Israël door \
以下によってイスラエルで製造 \ Fabricado em Istarel por**

**Keter Plastic Ltd., 2 Sapir St., Industrial Area, Herzliya 46852, Israel
www.keter.com**



WWW.KETER.COM