

6754 Újszentiván, Szigeti út 15.

E-mail: [faktum@faktumbutor.hu](mailto:faktum@faktumbutor.hu)

#### MINŐSÉGI BIZONYÍTVÁNY

Gyártó / A minőségi bizonyítvány kiállítója: FAKTUM BÚTOR Kft., Újszentiván, Szigeti u. 15.

A termék megnevezése: CARDIFF- Babaágy 120x60 cm

Mennyiség: 1 darab Méretek: (hosszúság; mélység; magasság): 1236x652x912 mm Súly: 22kg

Alapanyag: laminált forgácslap / tömörfa

Kárpit anyag: - Felületkezelés: festés / lakkozás Csomagolás: Kartondoboz

A termék megfelel az MSZ EN 716-1:2017. szabvány előírásainak.

Használati-, kezelési-, és szerelési útmutató: mellékelve

Szállítás, raktározás: A termék sérülékeny, óvatos szállítást, mozgatást igényel!

#### QUALITY CERTIFICATE

Maker of quality certificate: FAKTUM BÚTOR Kft., Újszentiván, Szigeti u. 15.

Manufacturer: FAKTUM BÚTOR Kft., Újszentiván, Szigeti u. 15.

Name of the product: CARDIFF Cot 120x60 cm

THE PRODUCT IS IN COMFORMITY WITH THE REQUIREMENTS OF MSZ EN 716-1:2017.

Amount: 1 piece Sizes (length, depth, height): 1236x652x912 mm Weight: 22kg

Material: chipboard, solid wood Carpet material: Surface handling: - / painted / lacquered

Packaging: cardboard

Instructions, user's guide, fixing instructions: enclosed

Transportation, storage: The product is vulnerable; it requires careful transport and moving.

#### KEZELÉSI ÚTMUTATÓ

Az alkatrészek összeszerelését a mellékelt szerelési rajz szerint kell elvégezni.- A terméket óvni kell a mechanikai sérülésektől, hőtől, tartós nedvességtől.

Omajd a bútort tiszta vizes ruhával át kell törölni. Ceruza, toll, zsírkréta stb. nyomait karcentos súrolószerszettel célszerű tisztítani.

Tilos a felületeket oldószeres anyagokkal tisztítani!

#### HASZNÁLATI ÚTMUTATÓ

- FONTOS! ŐRIZZE MEG AZ UTÓLAGOS TÁJÉKOZÓDÁSRA! GONDOSAN OLVASSA EL!

- Vegye figyelembe a leírásban és a matracon lévő biztonsági tudnivalókat.

- A tartószerkezet magasságban állítható. A fenéklap a legalsó helyzetében a legbiztonságosabb a gyermek számára!

Kizárólag a legalsó helyzetben használja attól kezdve, amint a gyermek képes felülni.- A matracnak olyan vastagnak kell lennie, hogy a matrac felső felülete és az ágykeret legmagasabb pontja között a legfelső helyzetben min. 200 mm, a legalsó helyzetben min. 500 mm távolság legyen. A matrac hossz - és szélességi méretei nem lehetnek kisebbek, mint az ágyrak és az ágyvégek által behatárolt mérete. A matrac maximális magasságának vonalát az ágyon (2 db ponttal) jelöltük!- A gyermek biztonsága érdekében fontos, hogy minden csavarkötés szorosra legyen húzva. Ellenőrizze rendszeresen a kötéseket! Ha meglazultak volna, húzza utána, hogy azok ne okozhassanak sérülést a gyermeknek, ne csíphessék be, vagy ne akadhasson fenn rajtuk (például ruhazsinóroknál, nyakpántoknál, ruhakantárokánál vagy egybeknél fogva), mert ez a megfojtódás veszélyét rejti magában.- Ne hagyjon semmi olyan tárgyat az ágyban, amelyet a gyermek felhasználhat arra, hogy azon felmásszon.- Ügyeljen arra, hogy az ágyban ne legyenek olyan apró rögzítetlen tárgyak, amelyeket a gyermek esetleg lenyelhet!

A csavaroknak mindig jól meghúzott állapotban kell lenniük, mert a gyermek ruházata egyébként felakadhat rájuk és ez fulladási veszélyt idézhet elő.

- Mozgatható oldal kivételével a gyermeket csak úgy hagyja felügyelet nélkül az ágyban, ha az ágyoldal felhúzott, zárt helyzetben van.

- A gyermekágyat ne állítsa nyílt láng, vagy más erősen hőszugárzó hőforrás közelébe, mint például villamos hőszugárzó, gázkályhák stb.

- Ne használja a babaágyat abban az esetben, ha bármely alkatrésze törött, vagy hiányzik!- **Ne használjon egynél több matracot a gyermekágyban!**

- A gyermek számára már nem alkalmas a gyermekágy, ha abból ki tud mászni.

#### KAPCSOLÓDÓ ELŐÍRÁSOK

A termék az MSZ EN 716-1:2017 szabvány előírásainak megfelelően készült.

Köszönjük, hogy a termékünket megvásárolta, s kívánjuk hasznos bútor legyen gyermeke számára!

#### USER GUIDE

The construction of the parts must be done according to the enclosed drawing.

The product must be protected from mechanical damages, heat and permanent wet.

Impurities caused by usage should be removed with neutral cleanser, and then the furniture should be cleaned with a wet wiper. Patches caused by pencils, pens, crayons should be cleaned with smooth cleaning supplies.

The surfaces of the bed must not be cleaned with any solvent cleaning supplies.

#### INSTRUCTIONS

IMPORTANT! PRESERVE IT FOR HAVING INFORMATION LATER AS WELL. READ IT CAREFULLY.

-Pay attention to the safety instructions of the mattress and to the instructions as well.-The frame can be adjusted according to the desired height. The safest position of the bottom lattice for children is in its bottom position. Only use it in bottom position since your child is able to sit up.

-The mattress should be as thick as between the top cover of the mattress and the highest point of the bed frame there should be minimum 200 mm in the top position; while in bottom position there should be 500 mm. -The length and the width of the mattress should not be smaller than the length between the side of the bed and the end of the bed.-The maximum height of the mattress is signed on the bed (with the help of two dots).

-To provide the safety of children, it is very important to drive the screws in tightly. Check the screws regularly. If they happen to get loose, drive them in so that not to be able to cause any harm on children, also to avoid injuries and other dangers like fouling (for instance, in case of clothes braids, bridles, collars and other things like that, the children can be threatened with getting choked by them).-Do not leave any object on the bed that a child could use to climb up on it.

-Pay attention to not to leave any unfixed tiny objects on the bed which can be swallowed by children.-The screws must always be in tight positions otherwise the child can be hung to them and in this way he/she can be threatened with being choked.-When the side of the bed is moveable, you can only leave your child unattended if the side is up and it is in a closed position.-The cot must not be set near naked light or other heaters like electric heaters or gas stoves.

-Do not use the cot if any of its parts is broken or missing.

**-Do not use more than one mattress in one cot.**

-The cot should no longer be used if the child is able to climb out of it.

RELATED-INSTRUCTIONS The product was made according to the requirements of MSZ EN 716-1:2017

Thank you very much for buying our product; let us wish that this furniture will be a useful piece for your child.

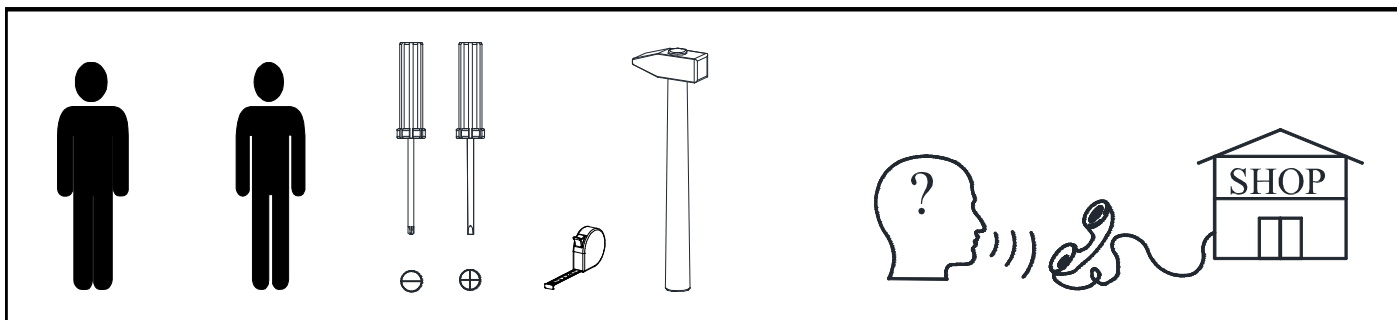

**HU: FONTOS INFORMÁCIÓ**

A termék összeszerelésének vagy használatának megkezdése előtt figyelmesen olvassa el a teljes útmutatót. Őrizze meg az útmutatót, és gondosan tartsa be a benne foglaltakat.

**GB: IMPORTANT INFORMATION!**





Please read the entire manual carefully before starting to assemble and/or using this product. Follow the manual thoroughly and keep it for further reference.

**HU: KARCOLÁSOK MEGELŐZÉSE - FIGYELEM!**

A karcolások megelőzése érdekében a bútort puha felületen, például szőnyegen kell összeszerelni.

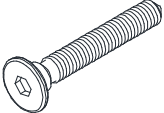
**GB: WARNING TO AVOID SCRATCHES!**

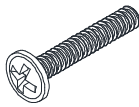
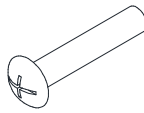
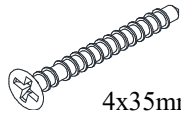
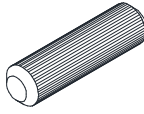
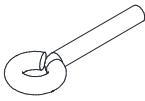
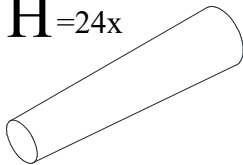
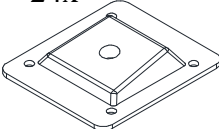
In order to avoid scratching this furniture should be assembled on a soft layer - could be a carpet.

<p><b>A</b> =13x</p> 	<p><b>B</b> =2x</p> 	<p><b>C</b> =36x</p> 	<p><b>D</b> =8x</p> 	<p><b>E</b> =6x</p>  <p>4x35mm</p>
<p><b>F</b> =13x</p> 	<p><b>G</b> =2x</p> 	<p><b>H</b> =24x</p> 	<p><b>I</b> =24x</p> 	<p><b>J</b> =1x</p>  <p>4x18mm</p>
<p><b>K</b> =4x</p> 