



Handboek Manuel Handbuch Manual

V1.00 Nov 2013



Press & twist to unlock



Tested by Notified Bodies
For children up to 24 months and less
Openings to 140 cm

WARNING : Incorrect fitting or positioning of this safety barrier can be dangerous
Please read the instructions before installing the product

Nederlands : pagina 2
Français : page 8
Deutsch : Seite 14
English : page 20

EN 1930:2011

Répond aux exigences de sécurité
Meets the safety prescriptions

Voldoet aan de veiligheidsvoorschriften
Entspricht den beschriebenen Sicherheitsvorschriften

NEDERLANDS

BELANGRIJK ! GELIEVE TE BEWAREN OP EEN VASTE PLAATS VOOR LATERE RAADPLEGING EN AANDACHTIG TE LEZEN OM ONGEVALLEN TE VOORKOMEN

GELIEVE VÓÓR HET GEBRUIK VAN DIT ARTIKEL, EN DIT OM IEDER RISICO OP VERSTIKKING TE VOORKOMEN, ALLE PLASTIEKVERPAKKING WEG TE NEMEN EN TE Vernietigen OF BUITEN HET BEREIK VAN KINDEREN TE HOUDEN.

OPGEPAST : LAAT UW KIND NOOIT ONBEWAAKT ACHTER

1. Waarschuwingen



LEEFTIJD EN GEBRUIK

WAARSCHUWING : Stop het gebruik van het deurhekje vanaf de leeftijd van 24 maand of als je bemerkt dat je kind het hekje kan openen of erover kan klimmen. Maar wees uiterst voorzichtig met andere kinderen in de omgeving die reeds over het deurhek kunnen klimmen.

Gebruik het veiligheidshekje nooit indien je niet zeker bent van een veilige bevestiging, indien het niet loodrecht kan opgespannen worden tussen twee muren, deurlijsten en dergelijke. Deze laatste dienen zich in goede staat te bevinden, egaal van oppervlak te zijn en stevig te zijn.

Dit veiligheidshek is enkel bestemd voor huishoudelijk gebruik.

Dit veiligheidshek heeft een manueel sluitsysteem.

Kontroleer steeds indien het hekje op een correcte wijze gesloten is.

Dit veiligheidshek kan worden gemonteerd in deur- of trapopeningen 0 en 140 cm.

Indien het hekje niet loodrecht is gemonteerd zal het systeem met de automatische vergrendeling niet werken.

Monteer het hekje zorgvuldig volgens de onderstaande instructies om ongevallen te voorkomen.

Wijzig niets aan de vormgeving en de montage van dit deurhekje.

WAARSCHUWING : onjuiste montage of plaatsing van dit deurhekje kan gevaarlijk zijn.

Kontrole van de montageplaats : De bevestigingsoppervlakken dienen geschikt te zijn voor het gebruik van het hekje en moeten structureel in orde zijn.

Plaatsing - WAARSCHUWING : Plaats het hekje nooit in een vensteropening of iets dergelijks. De positie van het veiligheidshekje ten opzichte van een trap kan een omgekeerd effect hebben op de veiligheid van uw kind. Een verkeerde plaatsing kan dus gevaar opleveren voor uw kind.

1. Bovenaan een trap, plaats het deurhekje op de bovenste trede

om te beletten dat het kind van de trap valt.

2. Onderaan een trap, plaats het deurhekje op de laagste trede

zodat het kind de trap niet op kan.

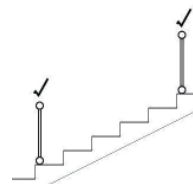

Deurgrendel : Zorg er bij de plaatsing van dit product voor dat de grendel zich aan de andere kant van het kind bevindt.

Ingebruikname - WAARSCHUWING : Controleer alvorens de ingebruikname van het hek of alle onderdelen zich in goede staat bevinden, goed aangespannen zijn en geen scherpe randen vertonen, waardoor het kind zich kan kwetsen of blijven hangen met zijn kledij (of koordjes, halssnoer, en lintje van de zuigspen), wat een gevaar voor ophanging betekent. Controleer regelmatig alle verbindingpunten en de vlotte werking van het sluitingsmechanisme.

Inspectie - WAARSCHUWING : Controleer het hek regelmatig op onderdelen die gebroken, verwrongen of verdwenen zijn. Bij vaststelling ervan, het deurhekje uit gebruik nemen. Controleer verder indien het deurhekje stevig vast zit en de sluitmechanismen perfect werken.

Vervanging van onderdelen : Gebruik steeds originele onderdelen, te verkrijgen bij de fabrikant of verdeler van dit product.

Brandgevaar : Plaats het hekje niet bij een warmtebron, zoals bijvoorbeeld elektrische verwarming, gasverwarming enz., om brandgevaar te vermijden.

Onderhoud : Reinig dit product enkel met zeep of een ander mild schoonmaakmiddel zonder toxische bestanddelen en met warm water. Droog zorgvuldig.



2. Veiligheid en algemene gegevens

Veiligheid

Dit hekje voldoet aan de veiligheidsvoorschriften omschreven in de norm EN 1930:2011.

Productinformatie

Structuur : metaal geëpoxeerd en mesh
Beschikbare kleuren (xx) : Grijs en **01 Milk**

Garantie

Dit product wordt twee jaar lang gewaarborgd op fabricagefouten en middels vertoon van een aankoopbewijs.

Info en Contact

Quax nv
Karel Picquélaan 84
B-9800 Deinze
Belgium

T 00 32 9 380 80 95
F 00 32 9 386 90 53

Algemene informatie
info@quax.eu

Verkoop
sales@quax.eu

Klantenservice
customerservice@quax.eu

Internet
www.quax.eu

3. Onderdelenlijst

Controleer of je alle hieronder vermelde onderdelen terugvindt in de verpakking.

- A. Veiligheidshek 1 st
- B. Bovenhaak 1 st
- C. Beugel 1 st
- D. Onderhaak 1 st
- E. Slot 2 st

- F. Grendel 1 st
- G. Schroef M4*25 mm 16 st
- H. Plug 16 st
- I. Sjabloon 2 st

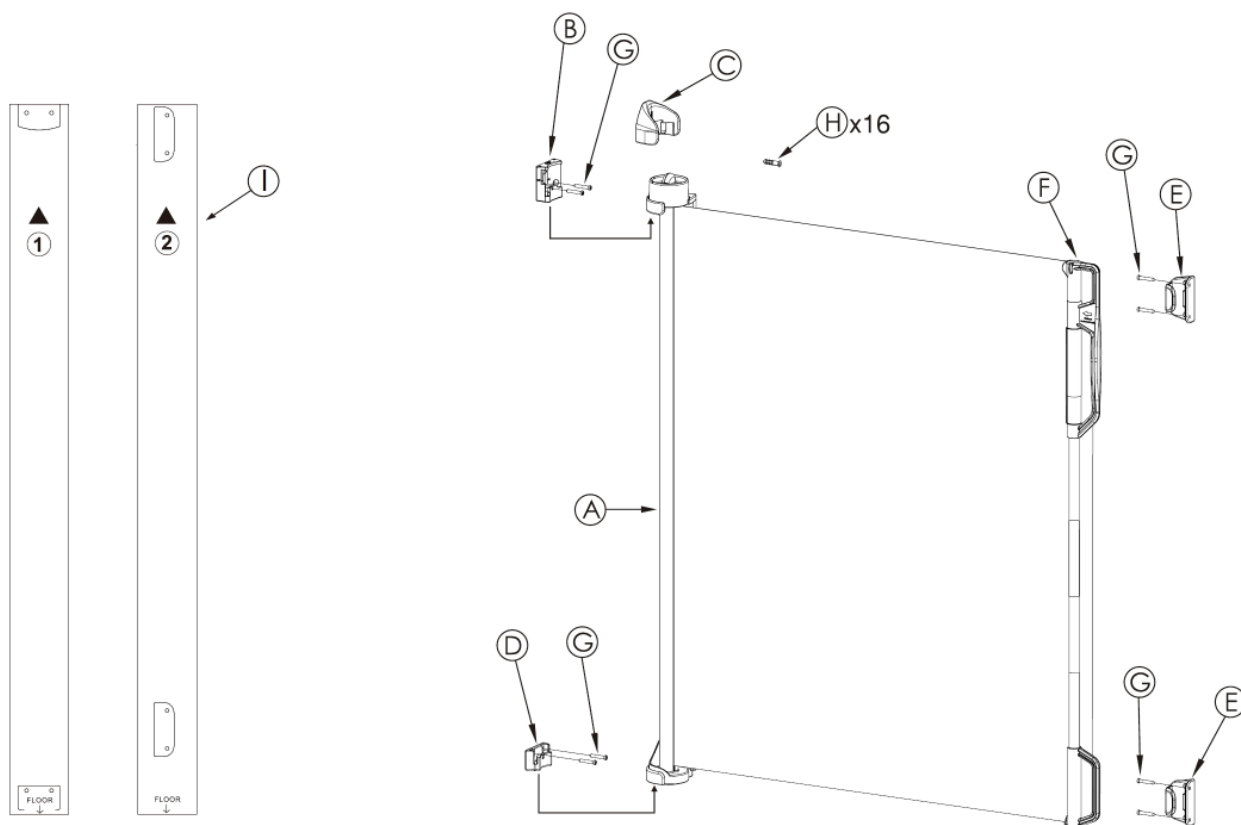



4. Monteren van het veiligheidshek

Stap 1 : Het hek een plaats geven

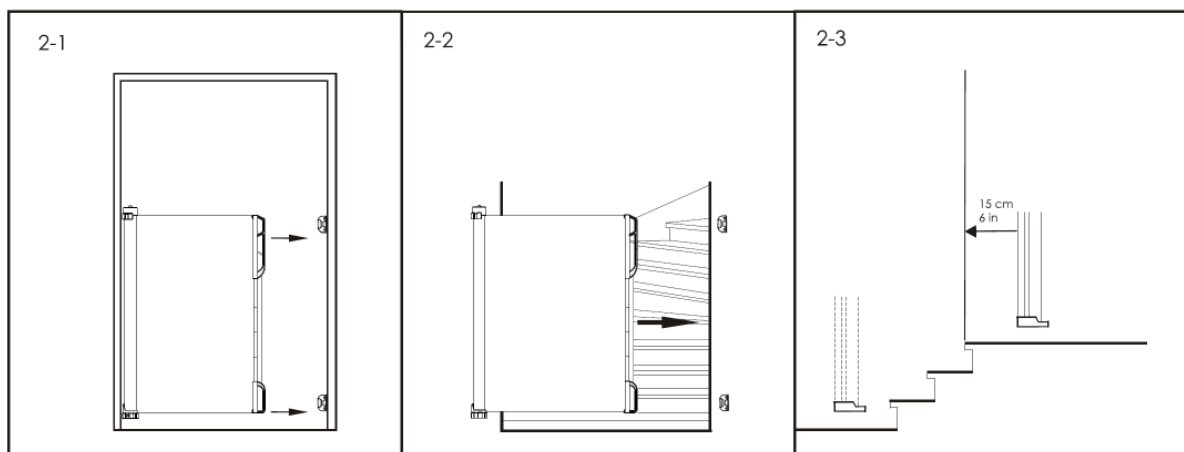

Men kan het hek in een deuropening (2-1) of een traphal plaatsen (2-2) of tussen twee muren.

WAARSCHUWING : de positie van het hek op de trappen is afhankelijk van de positie van het kind met betrekking tot de trap. Bovenaan de trap dient men het hek 15 cm verder dan de hoogste trede te plaatsen. Beneden aan de trap plaatst men het hek op de onderste trede (2-3). Gebruik de sjablonen voor een correcte plaatsing. Beslis voor het plaatsen indien het hek van links naar rechts moet openen of omgekeerd, dus aan welke zijde de grendel (F) zich moet bevinden.

Stap 2 : Het hek bevestigen



De drie markeringen bovenaan het hek (A) bepalen de drie mogelijkheden om het hek aan de bovenhaak (B) te bevestigen en bepalen de uittrekdiring van het maas.

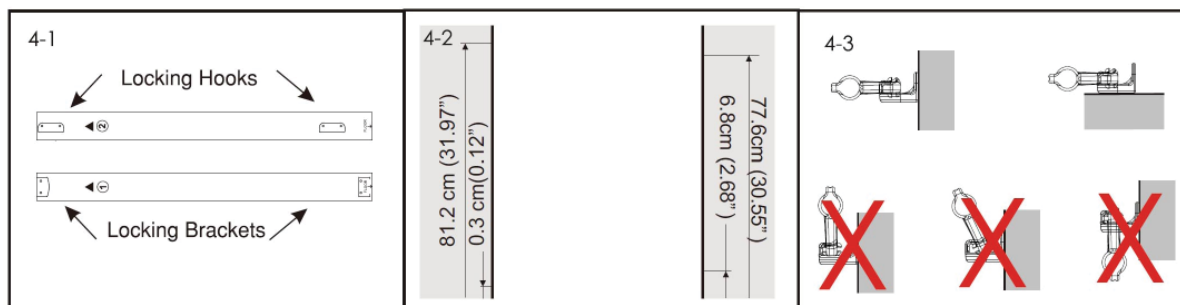

Eens de positie en de uittrekdiring gekend zijn, plaats de sjablonen één voor één op de muren en zorg ervoor dat de haken (BD) en sloten (E) zich in een rechte lijn tegenover elkaar bevinden. Markeer, boor de gaten en plaats de pluggen (H). **Let op:** controleer indien de meegeleverde pluggen voldoen voor het materiaal waarin ze geplaatst worden. Zo niet, zoek geschikte pluggen. Bevestig de haken en sloten met de schroeven (G).

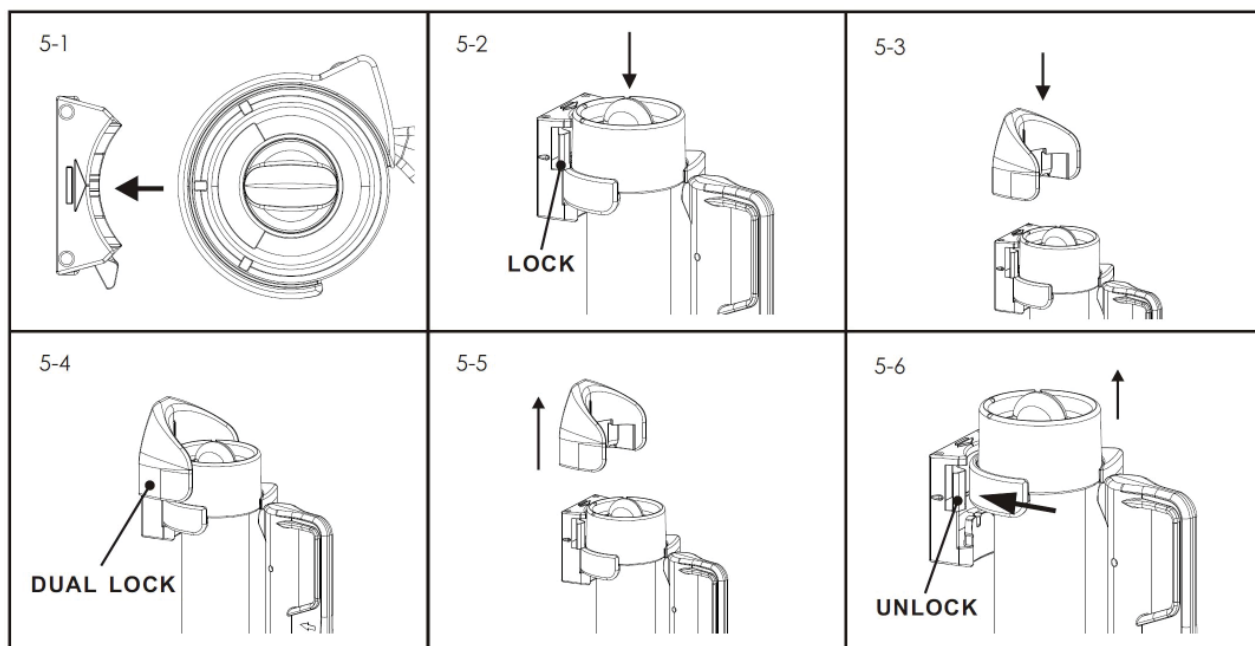

Lijn de markering op bovenkant van het hek uit met de pijl op de bovenhaak (B) en duw het hek op zijn plaats tot dat je een klik hoort (5-2). Duw de beugel (C) over de bovenhaak (5-3). Dit creëert een dubbele vergrendeling. Verwijder de bovenste beugel om het hek weg te nemen en duw de grendel naar de muur (5-6). Til het hek op om het uit de haak te halen.

Stap 3 : het hek sluiten

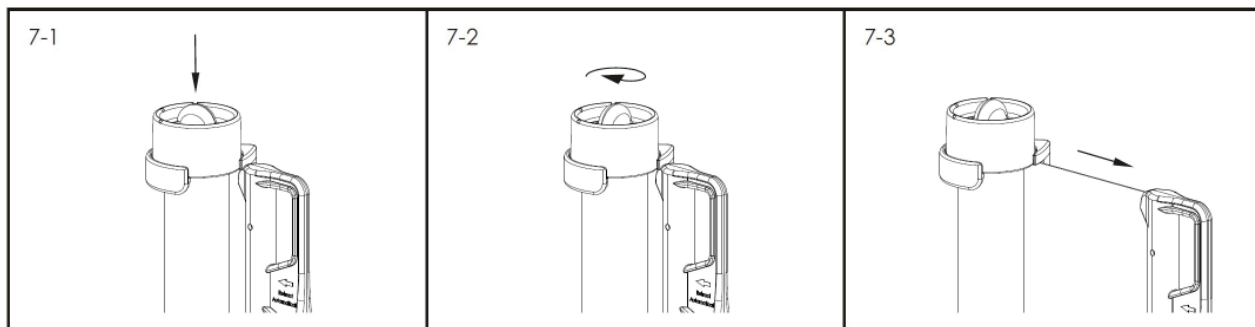

Duw op de vergrendelingsknop in bovenaan het hek en draai om het net te lossen. Trek het gaas uit en plaats de grendel (F) in de sloten (E). Het hek vergrendeld automatisch.

Stap 4 : het hek openen

Maak het gaas los door de grendel (F) uit de sloten (E) te tillen. Laat het net oprollen, het geluid dat je hoort is een waarschuwingssignaal. Indien je dit niet wil horen druk dan de vergrendelingsknop in bovenaan het hek.



Deze pagina is opzettelijk leeg gelaten

FRANCAIS

IMPORTANT ! A CONSERVER POUR UNE CONSULTATION ULTERIEURE ET A LIRE SOIGNEUSEMENT AFIN D'ÉVITER DES ACCIDENTS.

POUR ÉVITER TOUT RISQUE D'ÉTOUFFEMENT, PRIÈRE DE RETIRER L'EMBALLAGE PLASTIQUE AVANT L'UTILISATION DE CET ARTICLE. PRIÈRE DE LE DÉTRUIRE OU DE LE CONSERVER HORS DE PORTÉE DES ENFANTS.

ATTENTION : NE LAISSEZ JAMAIS VOTRE ENFANT SEUL SANS SURVEILLANCE



1. Avertissements

AGE ET USAGE

AVERTISSEMENT : Pour les enfants jusqu'à 24 mois. Arrêter l'utilisation de cette barrière dès que vous voyez que votre enfant peut l'ouvrir, l'escalader ou qu'ils savent passer par dessus la barrière. Soyez toujours attentif avec d'autres enfants dans les alentours qui savent escalader la barrière.

N'utiliser jamais la barrière portillon s'il ne peut être fixé en toute sécurité et à plat aux murs, encadrement ou montants de portes. Ces surfaces de fixation doivent convenir à l'utilisation de la barrière, être en bon état, régulier et solide.

Cette barrière de sécurité est uniquement pour usage domestique.

Cette barrière de sécurité dispose d'un système de fermeture manuel.

Vérifiez si la barrière de sécurité est correctement fermée.

Cette barrière peut être installée dans une porte ou sur un escalier avec des ouvertures entre 0 et 140 cm.

Si la barrière de sécurité n'est pas installée verticalement, le système de fermeture automatique ne fonctionnera pas correctement.

Assemblez la barrière suivant les instructions décrites ci-dessous.

Ne modifiez jamais le design et le montage de cette barrière.

AVERTISSEMENT : Le mauvais montage ou positionnement de cette barrière de sécurité peut s'avérer dangereux.

Contrôle de l'endroit de montage : Les surfaces de fixation doivent convenir à l'utilisation de la barrière et ne présenter aucun défaut structurel.

Montage - AVERTISSEMENT : la barrière ne peut jamais être utilisée en travers. Le positionnement des barrières de sécurité pour escaliers par rapport aux ouvertures est crucial pour la sécurité de votre enfant.

1. Si la barrière de sécurité est utilisée en haut de l'escalier pour empêcher l'enfant de tomber de l'escalier, il convient de ne pas la positionner plus bas que le palier d'étage.

2. Si la barrière de sécurité est utilisée en bas de l'escalier pour empêcher l'enfant de monter l'escalier, il convient de la positionner sur la dernière marche.

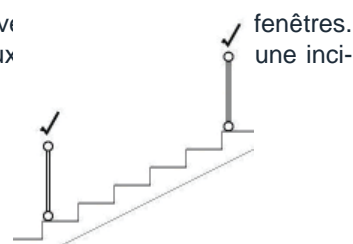

La poignée de verrouillage : Lors de l'utilisation de ce produit, veillez à ce que la poignée de verrouillage se situe du côté opposé à l'enfant.

Mise en service - AVERTISSEMENT : Avant la mise en service de la barrière, contrôlez si toutes les pièces détachées sont en bon état, sont bien serrées et ne présentent pas de bords tranchants auxquels l'enfant pourrait se blesser ou rester accroché par ses vêtements (ou cordelettes, collier, ruban de la tétine), ce qui comprend un risque de pendaison. Contrôlez tous les points de jonction.

Inspection - AVERTISSEMENT : Contrôlez régulièrement la barrière pour détecter les éléments endommagés ou manquants. Si c'est le cas, mettez la barrière hors service. Vérifiez toujours si la barrière est bien fixée et que les verrouillages fonctionnent parfaitement.

Remplacement de composants : Utilisez toujours des pièces détachées originales, à obtenir chez le fabricant ou le distributeur.

Risque d'incendie : Ne placez jamais la barrière à proximité d'une source de chaleur, comme un chauffage électrique, un chauffage au gaz, etc., afin d'éviter tout risque d'incendie.

Entretien : Nettoyez la barrière uniquement avec du savon ou un autre détergent doux sans composants toxiques et de l'eau chaude. Sêchez soigneusement.



2. Sécurité et données générales

Sécurité

Cette barrière répond aux prescriptions de sécurité décrites dans la norme EN 1930:2011.

Information produit

Structure : métallique époxyée et un mesh

Coloris disponibles (xx) : Gris et **01** Milk

Garantie

Ce produit bénéficie d'une garantie de deux ans contre tout défaut de fabrication et sur présentation d'une preuve d'achat.

Info et Contact

Quax nv
Karel Picquélaan 84
B-9800 Deinze
Belgium

T 00 32 9 380 80 95
F 00 32 9 386 90 53

Informations générales
info@quax.eu

Vente
sales@quax.eu

Service à la clientèle
customerservice@quax.eu

Internet
www.quax.eu

3. Liste des pièces détachées

Contrôlez si vous retrouvez dans l'emballage toutes les pièces détachées mentionnées ci-dessous.

- | | | | |
|----|-------------------------|----|---------------------|
| A. | Barrière 1 pce | F. | Verrou 1 pce |
| B. | Crochet supérieur 1 pce | G. | Vis M4*25 mm 16 pcs |
| C. | Support 1 pce | H. | Cheville 16 pcs |
| D. | Crochet inférieur 1 pce | I. | Calibre 2 pcs |
| E. | Serrure 2 pcs | | |

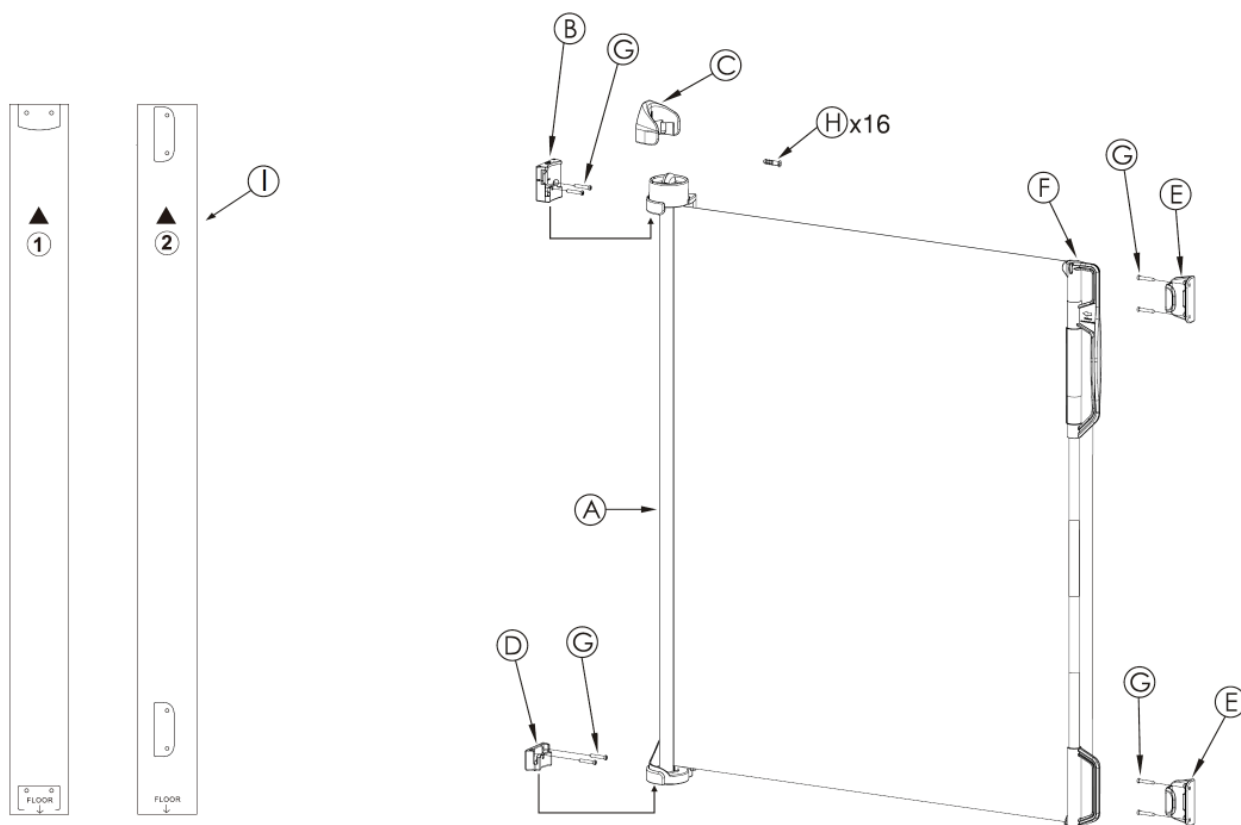



4. Montage de la barrière

Etape 1 : Déterminer la position de la barrière

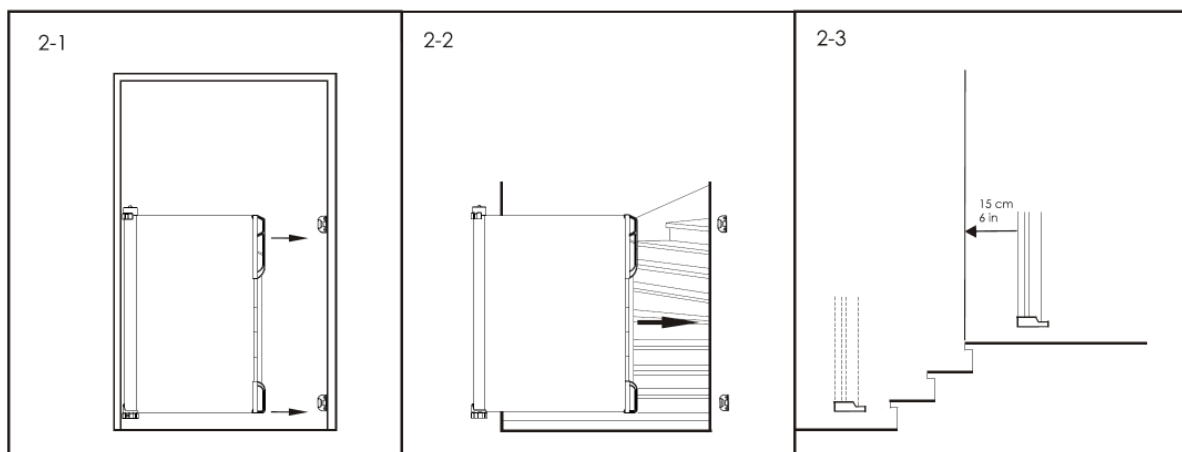

Vous pouvez installer la barrière dans une ouverture de porte (2-1) ou dans une cage d'escalier (2-2) ou entre deux murs.

AVERTISSEMENT: la position de la barrière sur les marches dépend de la position de l'enfant par rapport à l'escalier. En haut de l'escalier la barrière doit être placée 15 cm au-delà de l'échelon supérieur. En bas des escaliers, placez la barrière sur la marche inférieure (2-3). Utilisez les calibres pour un placement correct. Décidez si la maille de la barrière doit s'ouvrir de la gauche vers la droite ou vice versa, ceci afin de positionner le verrou (F).

Etape 2 : Fixation de la barrière



Trois marquages en haut de la barrière (A) indiquent les trois options disponibles pour fixer la barrière au crochet supérieur (B) et de définir la direction d'extension de la maille.

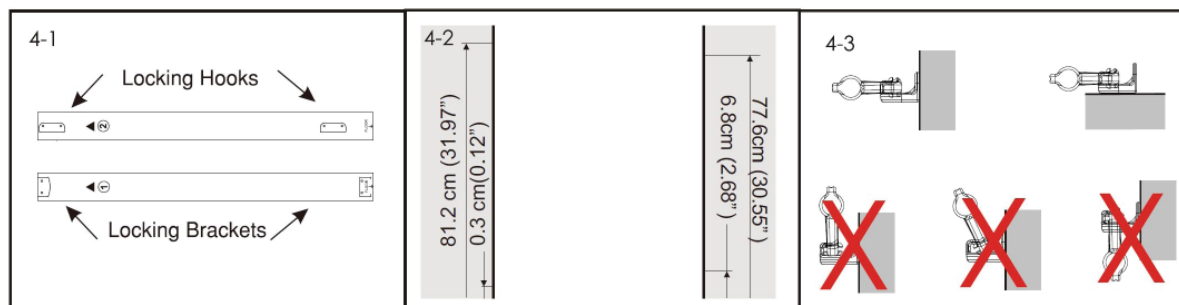

Une fois que la position et la direction d'extension est défini, placez un par un le calibre au mur et assurez-vous que les crochets (BD) et les serrures (E) se font face dans une ligne droite. Marquez les trous, percez-les et insérez les chevilles (H). **Attention:** vérifiez si les chevilles prévues sont adaptées aux matériaux des murs. Sinon, cherchez des chevilles appropriées. Fixez les deux crochets et les verrous avec les vis (G).

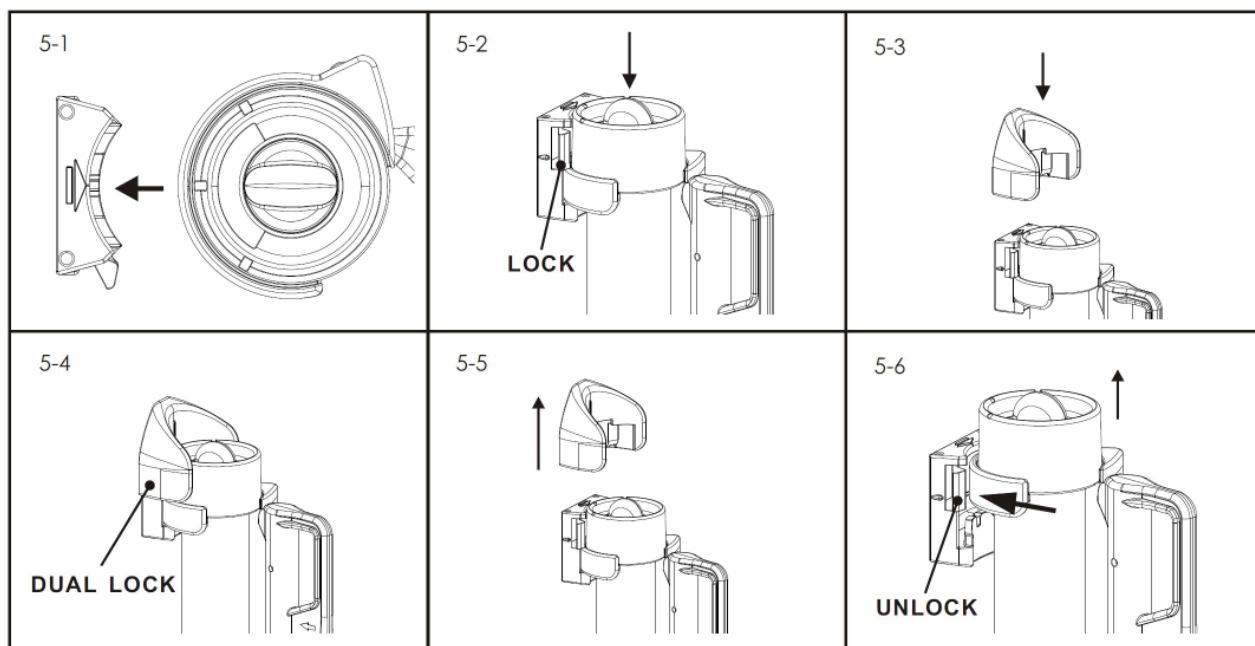

Alignez le marquage sur le dessus de la barrière avec la flèche sur le crochet supérieur (B) et pousser la porte en place jusqu'à ce que vous entendez un déclic (5-2). Poussez le support (C) sur le crochet supérieur (5-3). Cela va créer un système de verrouillage double. Pour relâcher la barrière, retirez le support et poussez le loquet vers le mur (5-6). Maintenant soulevez la barrière du crochet.

Etape 3 : Fermeture de la barrière

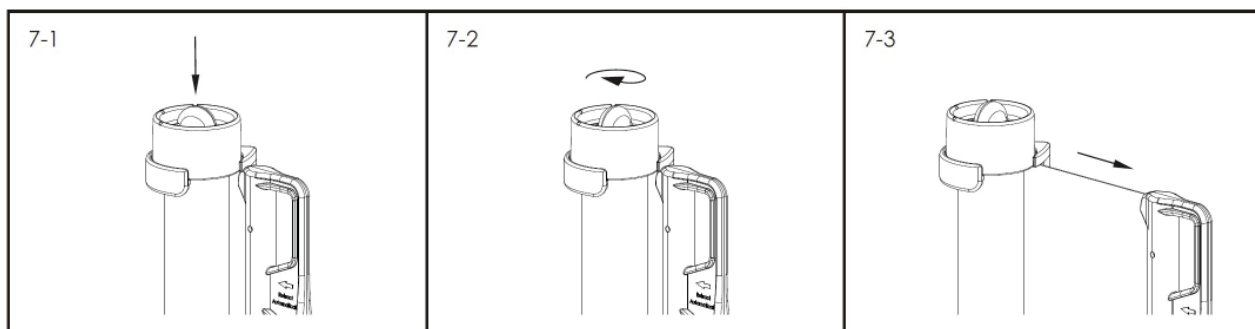

Enfoncez le bouton de verrouillage sur le dessus de la barrière et tournez-le afin de libérer la maille. Sortez le filet et fixez le verrou (F) dans les serrures (E). La barrière de sécurité se verrouille automatiquement.

Etape 4 : Ouverture de la barrière

Décrochez la maille en soulevant le verrou (F) des serrures (E). Laissez la maille s'enrouler, le son que vous entendez est un signal d'avertissement. Pour éviter ce bruit enfoncez le bouton de déverrouillage de la barrière.

06SG18-0xx

Uittrekbaar veiligheidshekje
Einziehbares Sicherheitsgitter

Barrière de sécurité retractable
Retractable safety barrier



Quax® First dreams
First steps

Cette page est laissée intentionnellement vide.

DEUTSCH

WICHTIG ! BITTE AN EINER SICHEREN STELLE ZUR KÜNFTIGEN EINSICHTNAHME AUFBEWAHREN UND SORGFÄLTIG LESEN ZÜR UNFALLSVORBEUGUNG.

WIR BITTEN SIE, DIE GESAMTE PLASTIKVERPACKUNG VOR DER BENUTZUNG DIESES ARTIKELS UND ZUR VORBEUGUNG JEDER ERSTICKUNGSGEFAHR ZU ENTFERNEN ODER VON KINDERN FERNZUHALTEN.

ACHTUNG: LASSEN SIE IHR KIND NIE UNBEAUF SICHTIGT ZURÜCK.



1. Warnungen

ALTER UND BENUTZUNG

WARNUNG : Nur für Kinder bis 24 Monaten. Dieses Produkt nicht verwenden wenn Ihr Kind es öffnen oder hinüberklettern kan. Beobachten Sie bitte andere Kinder in die Umgebung die hinüberklettern können. Benutzen Sie das Sicherheitsgitter nie, wenn Sie sich nicht davon vergewissert haben, dass es sicher befestigt wurde, wenn es nicht senkrecht zwischen zwei Wänden, Türleisten und in anderen ähnlichen Fällen aufgespannt werden kann. Diese letzten zwei Befestigungsstellen sollen sich in gutem Zustand befinden, eine ebene Oberfläche aufweisen und stabil sein.

Dieses Sicherheitsgitter ist nur für Hausgebrauch.

Dieses Sicherheitsgitter hat einen manuellen Verschluss.

Prüfen Sie ob das Sicherheitsgitter richtig geschlossen ist.

Dieses Gitter kann zu Tür oder Treppe Öffnungen zwischen 0 und 140 cm angebracht werden.

Falls das Gitter nicht senkrecht montiert wurde, wird das System mit der automatischen Verriegelung nicht funktionieren.

Bauen sie das Sicherheitsgitter zusammen gemäss untenstehende Anleitung.

Ändern Sie nichts an der Formgestaltung und der Montage dieses Türgitters.

WARNUNG : fehlerhafte Montage bzw. Positionierung der Türgitter kann gefährlich sein.

Kontrolle der Baustelle : Befestigungsflächen sollten für den Gebrauch geeignet und strukturell solide sein.

Aufbau - WARNUNG : Dieses Produkt darf nicht eingesetzt werden um Fensteröffnungen oder ähnliche ab zu schliessen.

Die Position des Sicherheitstors der Treppe gegenüber kann eine umgekehrte Wirkung auf die Sicherheit Ihres Kindes auslösen. Eine falsche Montage vom Türgitter an einer Treppe kan lebensgefährlich sein für das Kind.

1. Oben an einer Treppe montieren Sie das Türgitter auf die höchste Stufe zum vermeiden dass das Kind herunter fällt
2. Unten an einer Treppe montieren Sie das Türgitter auf den ersten Stufe sodass das Kind die Treppe nicht hinauf klettern kann.

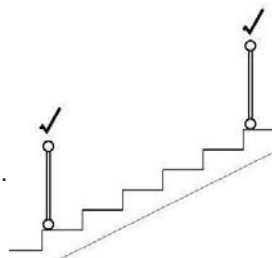

Verriegelung : Versichern Sie sich bei der Installierung dieses Produktes davon, dass die Verriegelung sich auf der gegenüber liegenden Seite des Kindes befindet.

Inbetriebnahme- WARNUNG : Überprüfen Sie vor Gebrauch des Türgitters, ob sich alle Teile in gutem Zustand befinden, gut angedreht sind und keine scharfen Ränder aufweisen, an denen das Kind sich verletzen könnte oder es mit der Kleidung hängen bleiben könnte (oder Kordeln, Halskette und Band des Schnullers), wodurch es ein Erhängungsrisiko gibt. Kontrollieren Sie alle Verbindungsstellen. Ueberprüfen Sie regelmässig die Befestigung und die genaue Wirkung der Verriegelung

Kontrolle - WARNUNG : Überprüfen Sie der Türgitter regelmäßig angesichts zerbrochener, verzerrter oder verschwundener Teile. Bei Feststellung solcher Mängel sofort den Gebrauch des Türgitters unterbrechen. Immer nach gehen ob das Gitter fest montiert ist und die Verriegelungen einwandfrei funktionieren.

Austausch von Unterteile : Gebrauchen Sie nur Originalteile. Zu erhalten beim Hersteller oder beim Vertriebsgesellschaft.

Brandgefahr : Setzen Sie der Türgitter zur Vorbeugung der Brandgefahr keiner Heizquelle, wie zum Beispiel der elektrischen Heizung, Gasheizung usw. aus.

Pflege : Reinigen Sie der Türgitter nur mit Seife oder einem anderen milden Reinigungsmittel ohne toxische Bestandteile und mit warmem Wasser.



2. Sicherheit und Allgemeine Information

Sicherheit

Dieses Sicherheitsgitter entspricht den im Standard EN 1930:2011 beschriebenen Sicherheitsvorschriften.

Productinformation

Struktur : Metal epoxiert und Mesh
Verfügbare Farben (**xx**) : Grau und **01** Milk

Garantie

Für dieses Sicherheitsgitter gibt es eine zweijährige Garantie angesichts Produktionsfehler mittels Vorzeigung einer Einkaufsnachweis.

Info und Kontakt

Quax nv
Karel Picquélaan 84
B-9800 Deinze
Belgium

T 00 32 9 380 80 95
F 00 32 9 386 90 53

Allgemeine Information
info@quax.eu

Verkauf
sales@quax.eu

Kundenservice
customerservice@quax.eu

Internet
www.quax.eu

3. Unterteileliste

Überprüfen Sie die Vollständigkeit aller nachstehenden Unterteile in der Verpackung.

- | | | | |
|----|------------------------|----|-------------------------|
| A. | Sicherheitsgitter 1 st | F. | Griff 1 st |
| B. | Oberen Haken 1 st | G. | Schraube M4*25 mm 16 st |
| C. | Halter 1 st | H. | Dübel 16 st |
| D. | Unteren Hake 1 st | I. | Schablone 1 st |
| E. | Sperre 2 st | | |

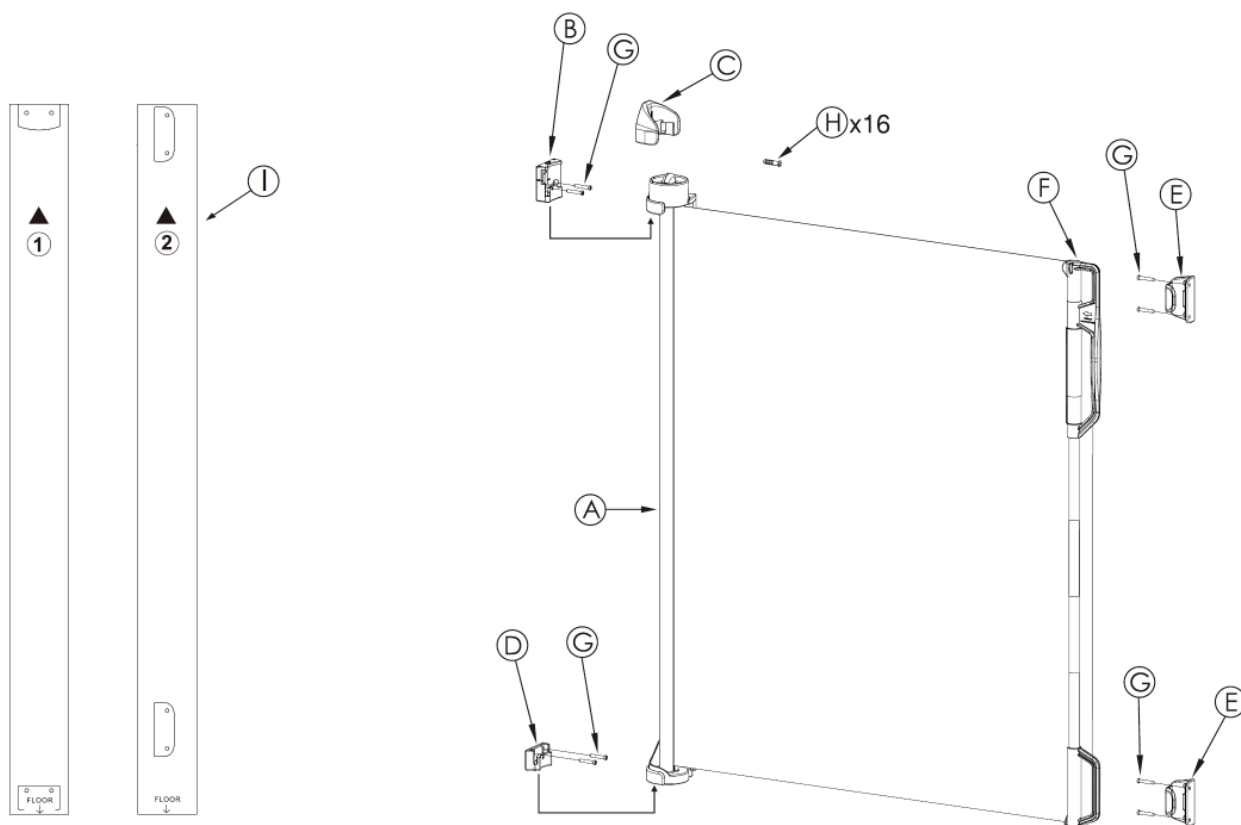



4. Zusammenbau der Sicherheitsbarriere

Schritt 1 : Das Gitter lokalisieren

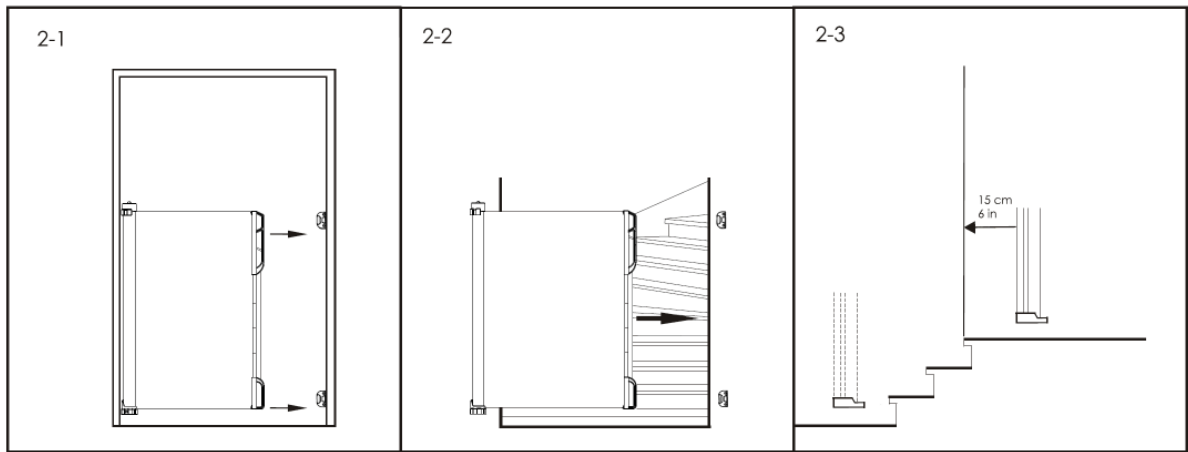

Das sicherheitsgitter kann in einer Türöffnung (2-1) oder Treppenhaus gestellt werden (2-2) oder zwischen zwei Wänden.

WARNUNG : die Position des Sicherheitsgitters auf dem Treppen ist abhängig von die Position des Kindes in Verhältnis zu diese. Beim Einbau des Gitters an der oberen Ende der Treppe, stellen Sie das Gitters am oberen Etage, ca. 15 cm von der höchsten Stufe. Bei der Montage des Gitters an der unteren Ende der Treppe, Stellen Sie das Gitter auf der untersten Treppe (2-3). Verwenden Sie die Schablone für die richtige Platzierung. Vor der Befestigung des Produktes bitte entscheiden ob es von links nach rechts oder umgekehrt geöffnet werden soll und damit welche Seite am geeignetsten ist für den Griff (F).

Schritt 2 : Anbringen des Sicherheitsgitter



Die drei Marker auf der Oberseite des Gitters (A) bestimmen die drei Optionen um der Gitter an der oberen Haken (B) zu beheben und bestimmen den Zug des Mesh.

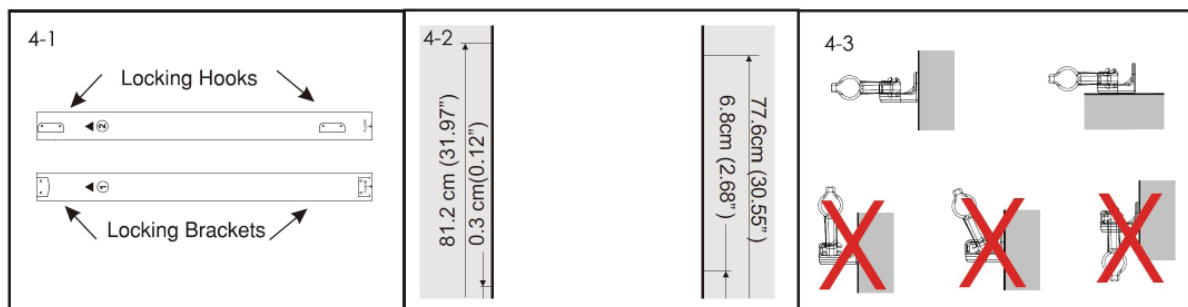

Sobald die Position und die ausziehbaren Richtung bekannt sind, legen Sie die Schablonen eins nach dem anderen an den Wänden und stellen Sie sich sicher dass die Haken (BD) und Sperren (E) sich einander gegenüber in einer geraden Linie befinden. Markieren, Bohrungen machen und die Dübel (H) einsetzen. **Achtung**: Überprüfen Sie ob die Dübel das Material entsprechen. Sonicht, passende Dübel suchen. Befestigen Sie die Haken und Sperren mit den Schrauben (G).

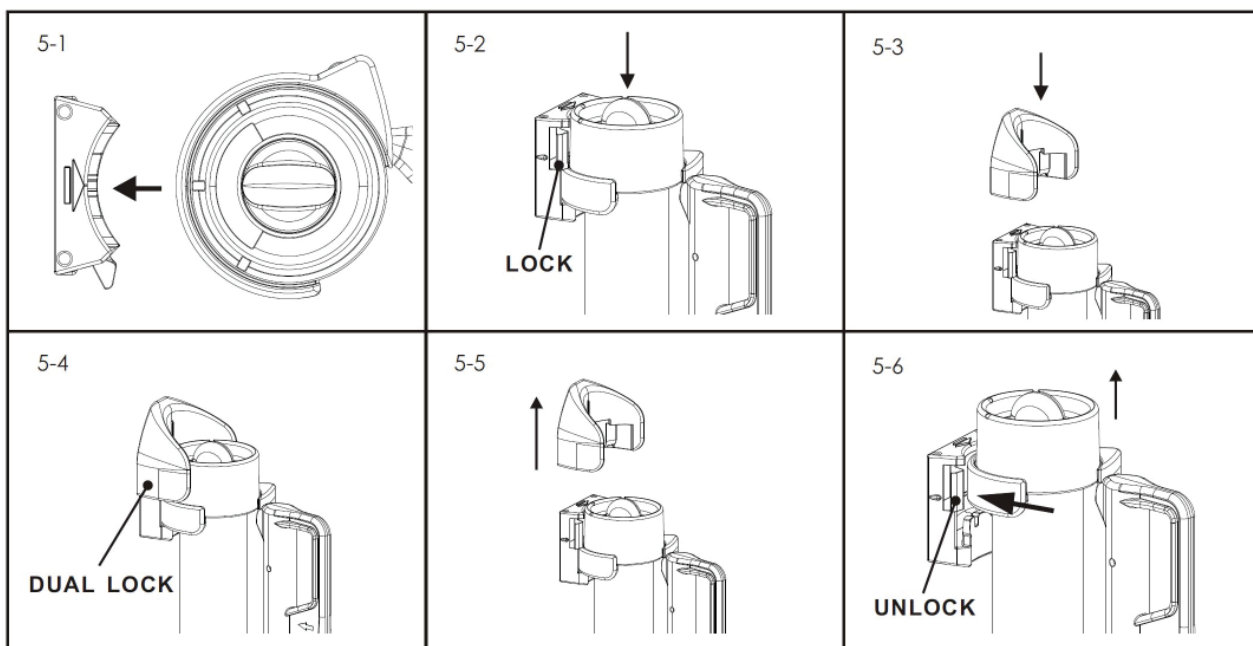

Richten Sie die Markierung oben der Gitter auf mit dem Pfeil des Hakens (**B**) und drücken Sie das Gitter in Position bis Sie ein Klick hören (**5-2**). Drücken Sie den Halter (**C**) auf der oberen Haken (**5-3**). Dadurch entsteht eine Doppelverriegelung. Entfernen Sie die obere Halterung und drücken Sie die Verriegelung in die Richtung der Wand (**5-6**) zum lösen des Gitters. Heben Sie das Gitter um es vom Haken zu entfernen.

Schritt 3 : Schließen des Gitters

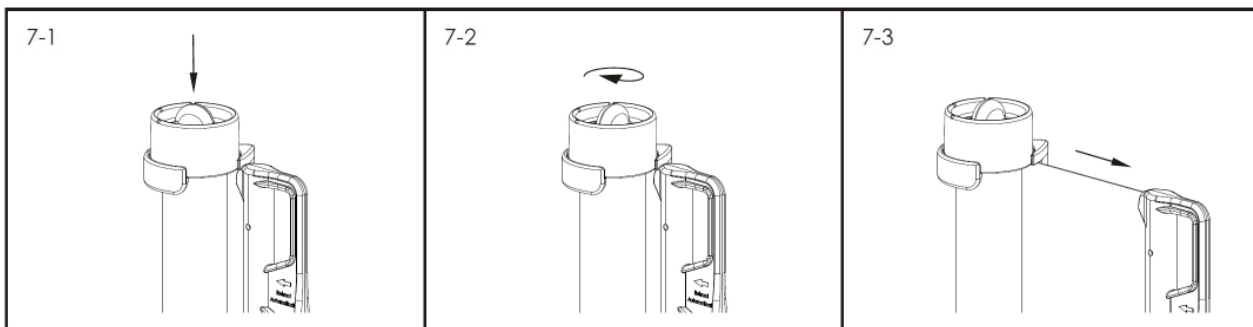

Drücken und drehen Sie die Taste auf der Oberseite des Gitters um dem Mesh zu lösen. Ziehen Sie den Netz und drücken Sie den Griff (**F**) in den Sperren (**E**). Das Sicherheitsgitter schließt automatisch.

Schritt 4 : Öffnen des Gitters

Entfernen Sie das Netz durch der Griffe (**F**) von den Sperren (**E**) zu heben. Lassen Sie das Netz hinein rollen, der Sound den Sie hören ist ein Warnsignal. Wenn Sie es nicht hören wollen dann drücken Sie die Taste auf der Oberseite des Gitters ein.

06SG18-0xx

Uittrekbaar veiligheidshekje
Einziehbares Sicherheitsgitter

Barrière de sécurité retractable
Retractable safety barrier



Quax®
First dreams
First steps

Diese Seite ist absichtlich leer.

ENGLISH

IMPORTANT ! KEEP IN A SECURE PLACE FOR FUTURE REFERENCE AND READ CAREFULLY TO AVOID ACCIDENTS.

TO AVOID DANGER OF SUFFOCATION REMOVE PLASTIC COVER BEFORE USING THIS ARTICLE. THIS COVER SHOULD BE DESTROYED OR KEPT AWAY FROM BABIES AND CHILDREN.

WARNING : DO NOT LEAVE THE CHILD UNATTENDED.



1. Warnings

AGE AND USE

WARNING : This safety barrier is suitable for use with children up to 24 months of age or stop using the barrier if the child is capable of climbing it. Be always careful with older children in the neighbourhood who already are able to climb the barrier.

Never use the barrier when you are not sure that you can fix it in a safe way, when it cannot be fixed at right angles between two walls, doorposts, etc ... These surfaces need to be in good condition, to be flat and solid.

This safety barrier is for domestic use only.

This safety barrier has an manual closing system.

Check whether the safety barrier is correctly closed.

This Safety gate can be fitted to door or stairway openings with apertures between 0 and 140 cm.

Assemble the barrier following the instructions hereunder.

Do not change the design and the assembly method of this barrier.

WARNING : incorrect fitting or positioning of this safety barrier can be dangerous

Assembly surroundings : Be sure the fixing surfaces are suitable to fasten the barrier and are structurally fit.

Fitting - WARNING : This safety barrier must not be fitted across windows. Incorrect fitting or positioning of this safety barrier can be dangerous. In case of stairs :

1. If the safety barrier is used at the top of the stairs, it should not be positioned below the top level.
2. If used at the bottom of the stairs, it should be positioned on the lowest stair.

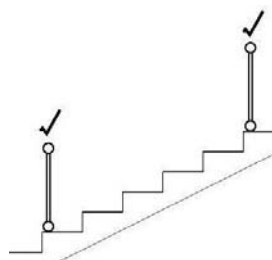

Doorlock : When assembling the barrier be sure the lock is opposite to the child.

Introduction - WARNING : Before putting into use, check if all parts of the barrier are in good condition, well tightened, and do not show sharp edges which may injure the child or snag on its clothing (or cords, necklaces, pacifier ribbons), causing a strangulation hazard. Check all connection points and ensure that the locking system works properly.

Inspection - WARNING : Regularly check the barrier for broken, warped or missing parts. No longer use the barrier whenever such parts are found. The safety barrier should be checked regularly to ensure that it is properly fixed and secure.

Replacement of parts : Always use original parts, to obtain from the manufacturer or the distributor.

Fire hazard : Do not place the barrier near a heat source such as electrical heating, gas heating, etc. in order to avoid any fire hazard.

Maintenance : Only clean the barrier with soap or any other mild cleaning agent without toxic components and with warm water.



2. Safety and general information

Safety

This barrier meets the safety prescriptions provided in the EN 1930:2011 standard.

Product information

Finish : epoxy-coated metal and mesh
Available colors (**xx**) : Grey and **01** Milk

Guarantee

This product comes with a two-year guarantee on manufacturing defects and proof of purchase.

Info and Contact

Quax nv
Karel Picquélaan 84
B-9800 Deinze
Belgium

T 00 32 9 380 80 95
F 00 32 9 386 90 53

General information
info@quax.eu

Sales
sales@quax.eu

Customer service
customerservice@quax.eu

Internet
www.quax.eu

3. Parts list

Check whether all parts mentioned below are included in the packaging.

- | | | | |
|----|----------------------|----|-----------------------|
| A. | Safety barrier 1 pce | F. | Latch 1 pce |
| B. | Upper hook 1 pce | G. | Screw M4*25 mm 16 pcs |
| C. | Upper bracket 1 pce | H. | Plug 16 pcs |
| D. | Lower hook 1 pce | I. | Template 2 pcs |
| E. | Lock 2 pcs | | |

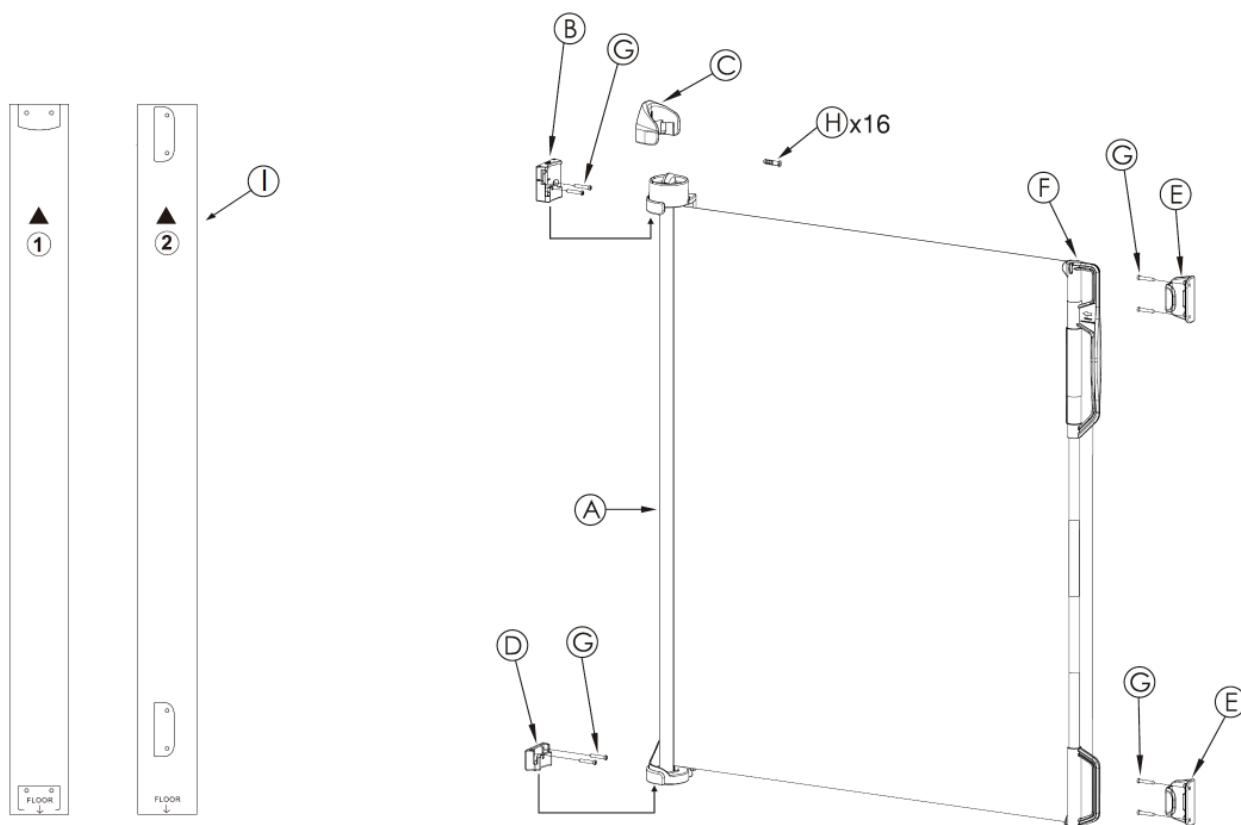



4. Assembling the safety barrier

Step 1 : Locating the barrier

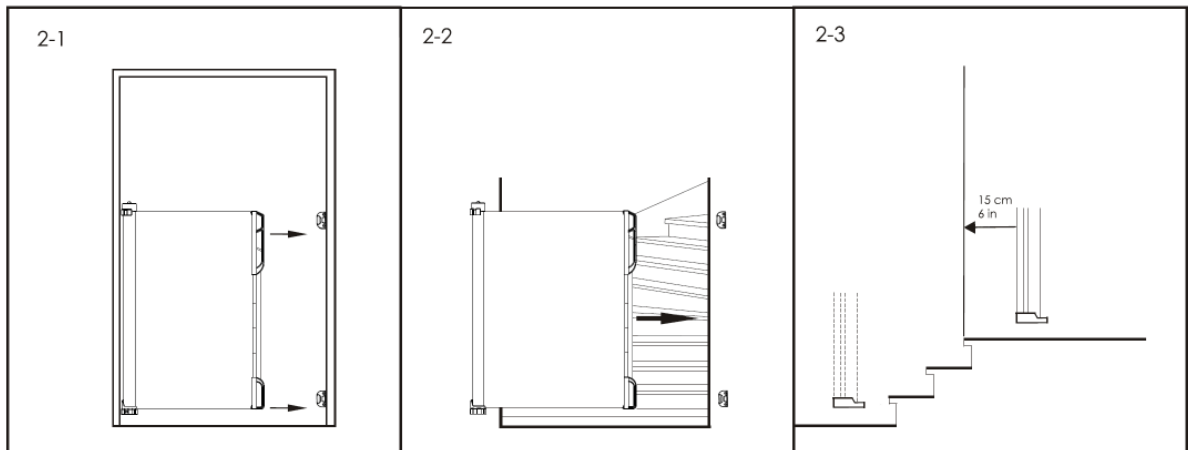

The safety gate can be fitted in the dooropening or stairway (2-1) or between the walls beside these (2-2). **WARNING** : the position of the safety barrier on stairs depends on the position of the child in relation to the stair. When fitting the barrier at the top of the stairs, place the gate at the top floor level, some 15 cm from the highest step. When fitting the barrier at the bottom of the stairs, place the gate at the lowest stair (2-3). Always make sure that the barrier is in correct position according to the template. Before fixing the product please decide whether it should open from left to right or vice versa and therefore which side will be most suitable for the handle.

Step 2 : Attaching the gate

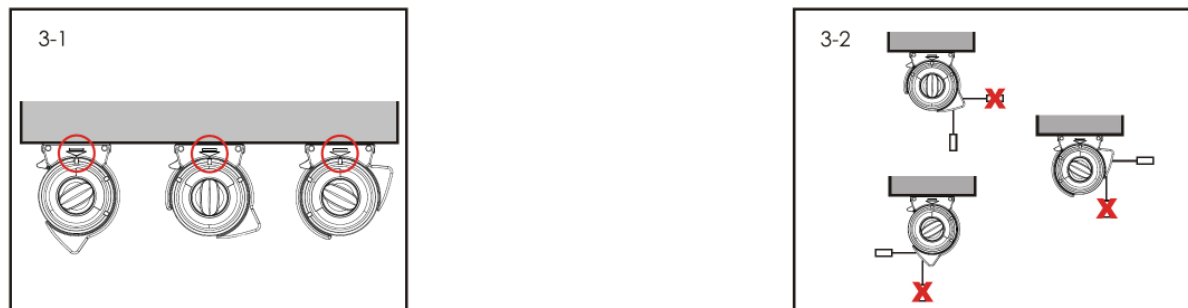

Three markings on the top of the gate (A) indicate the three options available to secure the gate to the upper hook (B) and define the mesh extension direction.

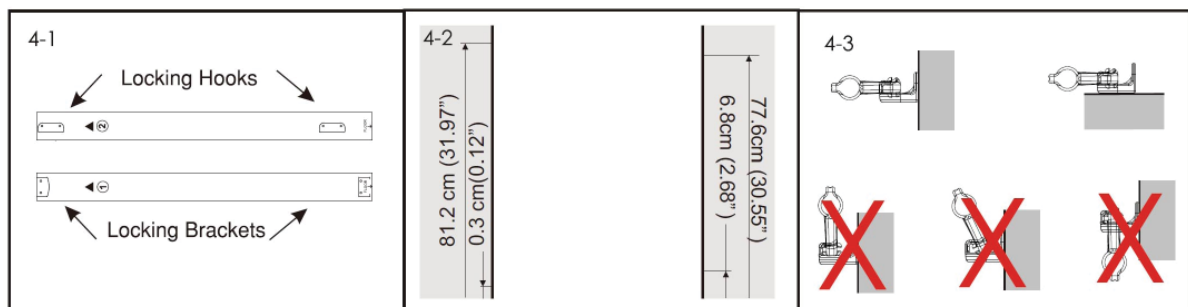

Once the position and the extension direction is defined, place one by one a template on either wall and make sure that the hooks (B-D) and locks (E) are facing each other in a straight line. Mark, drill holes and insert the rawl plugs (H). Attention : please check if the wall materials fit the provided rawl plugs. If not, look for appropriate plugs. Fix both the hooks and locks with the screws (G).

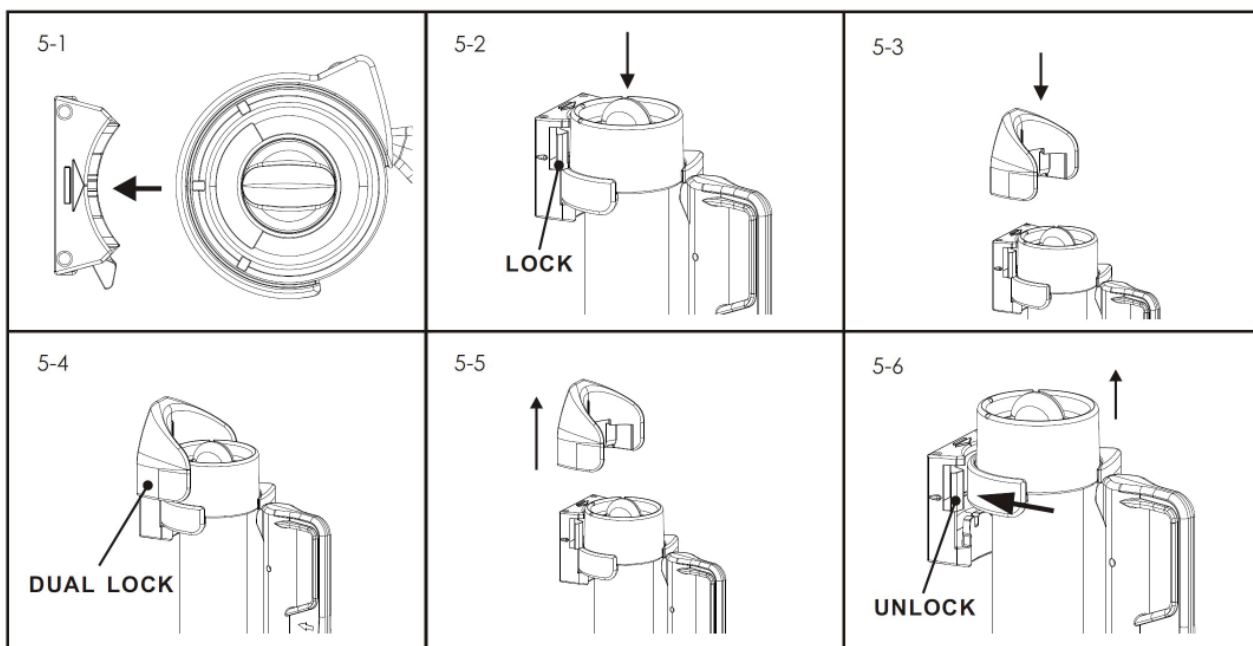

Align the marking on top of the gate to the arrow on the upper hook (B) and push the gate in place until you hear a clicking sound (5-2). Push the upper bracket (C) over the upper hook (5-3). This will create a dual locking system. To take the gate away, remove the upper bracket and push the latch towards the wall (5-6). Now lift the gate to release it from the hook.

Step 3 : Closing the gate

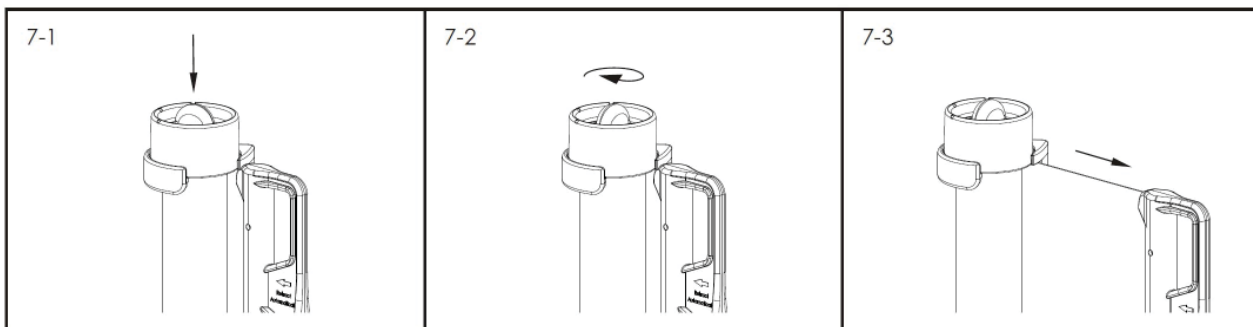

Push down the release button on top of the gate and turn it to release the mesh. Pull out the mesh and lock the latch (F) in the locks (E). The safety gate will automatically lock itself.

Step 4 : Opening the gate

Unhook the mesh by lifting the catch (F) from the locks (E). Let the mesh roll up while the sound you hear is a warning signal. To avoid the sound push down the release button on top of the gate.



This page is left intentionally blank.